

ACOUSTIC ROOM

INFORMAZIONI TECNICHE



fantoni

Premessa

Le caratteristiche qui descritte, fanno riferimento agli articoli illustrati nei capitoli del Catalogo Tecnico corrente, pertanto ne suggeriamo anche la sua consultazione.

Nell'ambito delle collezioni, non tutti gli articoli sono disponibili nei vari colori e finiture. Per un esatto controllo della disponibilità è consigliato l'uso di detto Catalogo Tecnico.

I dati tecnici della presente scheda sono indicativi e le misure riportate sono nominali. La Fantoni Spa si riserva la facoltà di variare in qualunque momento dimensioni e tipo di costruzione dei propri prodotti, nonché apportare migliorie e varianti, a suo insindacabile giudizio, nel rispetto delle caratteristiche della fornitura.

Revisione	Data	Descrizione	Redatto da	Approvato da
0	10/05/2018	Prima emissione	Andrea Bonamigo	Andrea Bonamigo
1	02/04/2020	Seconda emissione	Andrea Bonamigo	Andrea Bonamigo
2	/			

Abbreviazioni / Key to abbreviations / Zeichenerklärung / Légende / Leyenda

cm	centimetri / centimeters / Zentimeter / centimètres / centímetros
mm	millimetri / millimeters / Millimeter / millimètres / milímetros
W	larghezza / width / Breite / largeur / ancho
D	profondità / depth / Tiefe / profondeur / profundidad
H	altezza / height / Höhe / hauteur / altura
kg	peso lordo / gross weight / Bruttogewicht / poids brut / peso bruto
m²	metri quadri / square meters / Quadratmeter / mètres carrés / metros cuadrados
m³	metri cubi / cubic meters / Kubikmeter / mètres cubes / metros cúbicos
lt	litri / liters / Liter / litres / litros
pcs	numero colli / cartons / Packstücke / colis / número bultos
Ø	diametro / diameter / Durchmesser / diamètre / diámetro
sx	sinistra / left / links / gauche / izquierda
dx	destra / right / rechts / droite / derecha

Legenda finiture elementi in metallo e plastica / Available finishes for metal and plastic elements / Metall- oder Kunststoffelementen verfügbare Ausführungen / Légende finitions disponibles pour éléments en métal ou plastique / Guía acabados disponibles para los elementos en metal o en plástico

6A	Metallo verniciato Argento metallizzato / Silver-painted metal / Metall Silber Metallic lackiert / Métal laqué Argent Métal / Metal pintado Plata Metal
6C	Metallo verniciato Argento Cherry / Cherry Silver-painted metal / Metall Silber Cherry lackiert / Métal laqué Argent Cherry / Metal pintado Plata Cherry
6G	Metallo verniciato Grigio Nebbia / Misty Grey-painted metal / Metall Nebelgrau lackiert / Métal laqué Gris Brouillard / Metal pintado Gris Niebla
6K	Metallo verniciato Nero RAL 9005 / Black-painted metal RAL9005 / Metall Schwarz RAL9005 lackiert / Métal laqué Noir RAL9005 / Metal pintado Negro RAL9005
6L	Metallo verniciato Bianco RAL9010 / White-painted metal RAL 9010 / Metall Weiß RAL9010 lackiert / Métal laqué Blanc RAL9010 / Metal pintado Blanco RAL9010
6M	Metallo cromato lucido / Polished chrome-plated metal / Metall verchromt glänzend / Métal chromé brillant / Metal cromado brillo
6N	Metallo verniciato Nickel / Nickel-painted metal / Metall Nickel lackiert / Métal laqué Nickel / Metal pintado Níquel
6Q	Metallo verniciato Grigio Nebbia / Misty Grey-painted metal / Metall Nebelgrau lackiert / Métal laqué Gris Brouillard / Metal pintado Gris Niebla
6R	Metallo verniciato Rosso / Red-painted metal / Metall Rot lackiert / Métal laqué Rouge / Metal pintado Rojo
6S	Metallo verniciato Argento Mèta / Mèta Silver-painted metal / Metall Silber Mèta lackiert / Métal laqué Argent Mèta / Metal pintado Plata Mèta
6T	Metallo verniciato Bianco Tibet / Tibet White-painted metal / Metall Tibet-Weiß lackiert / Métal laqué Blanc Tibet / Metal pintado Blanco Tibet
6W	Metallo verniciato Bianco RAL9016 / White-painted metal RAL 9016 / Metall Weiß RAL9016 lackiert / Métal laqué Blanc RAL9016 / Metal pintado blanco RAL9016
6X	Metallo verniciato Grigio Antracite / Anthracite-painted metal / Metall Anthrazitgrau lackiert / Métal laqué Gris Anthracite / Metal pintado Gris Antracita
6U	Metallo verniciato Grigio RAL9006 / Grey-painted metal RAL9006 / Metall Grau RAL9006 lackiert / Métal laqué Gris RAL9006 / Metal pintado Gris RAL9006

7B	Alluminio ossidato Nero / Black anodized Aluminium / Eloxiertem Aluminium Schwarz / Aluminium anodisé Noir / Aluminio anodizado Negro
7K	Alluminio verniciato Nero RAL 9005 / Black-painted Aluminium RAL9005 / Aluminium Schwarz RAL9005 lackiert / Aluminium laqué Noir RAL9005 / Aluminio pintado Negro RAL9005
7R	Alluminio grezzo / Raw aluminium / Aluminium natur / Aluminium brut / Aluminio bruto
7S	Metallo verniciato Argento Mèta / Mèta Silver-painted aluminium / Metall Silber Mèta lackiert / Métal laqué Argent Mèta / Metal pintado Plata Mèta
7V	Alluminio verniciato Bianco RAL9016 / White-painted aluminium RAL9016 / Aluminium Weiß RAL9016 lackiert / Aluminium laqué Blanc RAL 9016 / Aluminio pintado Blanco RAL 9016
7Z	Alluminio ossidato 0 / 0 Oxidized aluminium / Aluminium oxidiert 0 / Aluminium oxydé 0 / Aluminio oxidado 0

8A	Cristallo acidato / Etched glass / Glas geätzt / Verre dépoli / Cristal deslustrado
8S	Cristallo sabbato / Sanded glass / Glas sandgestrahlt / Verre sablé / Cristal arenado
8T	Cristallo trasparente / Clear glass / Glas transparent / Verre transparent / Cristal transparente

9K	Plastica Nera / Black plastic / Kunststoff Schwarz / Plastique Noir / Plástico Negro
9G	Plastica Grigio Chiaro / Light Grey plastic / Kunststoff Hellgrau / Plastique Gris Clair / Plástico Gris Claro
9P	Plastica opalina / Opaline plastic / Kunststoff opal / Plastique opalin / Plástico opalino
9R	Plastica Grigio / Grey plastic / Kunststoff Grau / Plastique Gris / Plástico Gris
9S	Plastica Argento Mèta / Mèta Silver plastic / Kunststoff Silber Mèta / Plastique Argent Mèta / Plástico Plata Mèta
9X	Plastica Grigio Scuro / Dark Grey plastic / Kunststoff Dunkelgrau / Plastique Gris Noir / Plástico Gris Oscuro
9W	Plastica Bianca / White plastic / Kunststoff Weiß / Plastique Blanc / Plástico Blanco

XB	Plexiglas trasparente bisatinato / Transparent satin-finish Plexiglas / Plexiglas transparent beidseitig satiniert / Plexiglas transparent satiné sur les deux faces / Plexiglas transparente bisatinado
XG	Plexiglas Grigio / Grey plexiglas / Plexiglas Grau/ Plexiglas Gris / Plexiglas Gris
XN	Plexiglas Nero / Black plexiglas / Plexiglas Schwarz/ Plexiglas Noir / Plexiglas Negro
XZ	Plexiglas Bronzo / Bronze plexiglas / Plexiglas Bronze/ Plexiglas Bronze / Plexiglas Bronze

5 **Caratteristiche tecniche**

7 **Specifiche prodotti**

- 1) Acoustic room MINI
- 2) Moduli S - 120x240
- 3) Moduli M - 240x240
- 4) Moduli L - 300x300
- 5) Moduli XL - 300x607
- 6) Accessori Acoustic Room
- 7) Esempi collegamenti elettrici

45 **Caratteristiche dei materiali**

48 **Indicazioni generali**

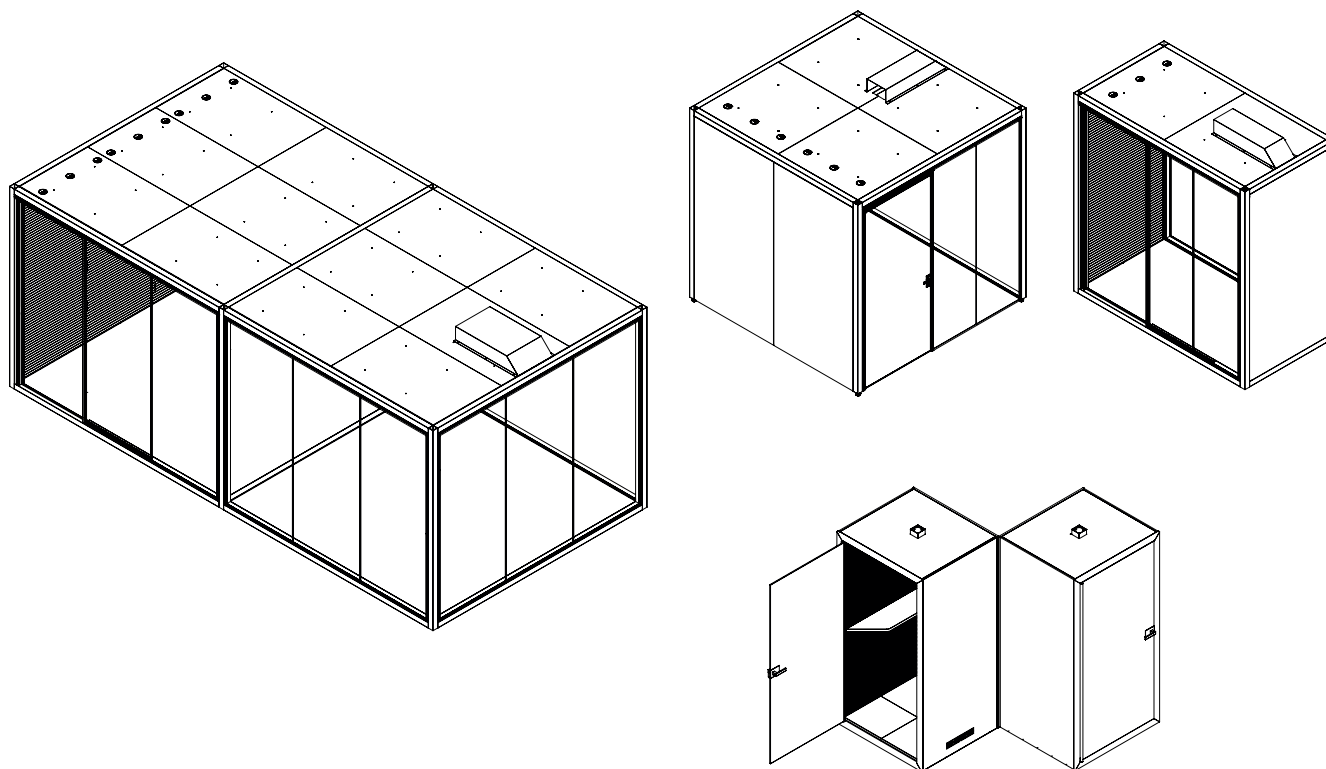

Finiture disponibili / Available finishes / Erhältliche Farben / Finitions disponibles / Guía acabados disponibles

- B5** Melaminico Bianco Tibet
Tibet White Melamine
Melamin TibetWeiß
Mélaminé Blanc Tibet
Melamínico Blanco Tibet
- BN** Melaminico Bianco Niveo
Snow White Melamine
Melamin Schneeweiß
Mélaminé Blanc Neige
Melamínico Blanco Nieve
- QK** Melaminico Nero
Black Melamine
Melamin Schwarz
Mélaminé Noir
Melamínico Negro
- RL** Melaminico Rovere Galles
Galles Oak Melamine
Melamin Eiche Galles
Mélaminé Chêne Galles
Melamínico Roble Galles

- cat. C** Rivestimento in tessuto lana vergine
Pure wool covering
Wollfutter
Revêtement en pure laine
Tapizado en pura lana virgen

Premessa sul sistema di ventilazione

Tutti i modelli di Acoustic room, vanno intesi ed utilizzati come ambienti di lavoro temporaneo, assimilabili ad un locale riunioni. In particolare, i modelli in versione chiusa, sono dotati di sistema di ventilazione per garantire un adeguato ricircolo e lavaggio dell'aria all'interno dello stesso.

La normativa UNI 10339 "Impianti aeraulici ai fini di benessere. Generalità, classificazione e requisiti. Regole per la richiesta di offerta, l'offerta, l'ordine e la fornitura", viene applicata agli impianti aeraulici destinati al benessere delle persone, installati in edifici chiusi. pertanto, poichè un impianto di ventilazione, deve garantire l'immissione di una quantità minima di aria esterna a seconda della tipologia dell'ambiente, si è fatto riferimento alla seguente tabella:

CATEGORIE DI EDIFICI (tratto da norma UNI 10339:1995)		PORTATA D'ARIA	
		Indice di affollamento previsto per m ² (ns): identifica il numero di persone presenti per ogni metro quadrato di superficie calpestabile	Portata di aria esterna Q _{op} (10 ⁻³ m ³ /s per persona) o (litri/s pers.)
UFFICI	Singoli	0.06	11
	Open space	0.12	11
	Sale riunioni	0.6	10
	Ced	0.08	7

Per effettuare il calcolo della portata dell'aria (m³/h) necessaria, cioè la quantità di aria da espellere o da introdurre in un locale in un periodo di tempo dato, per dimensionare il sistema di ventilazione di ogni modello dell'Acoustic room in base al numero massimo (suggerito) di occupanti del locale, si è giunti ai seguenti valori:

MODULI	AREA CALPESTABILE	NUMERO MASSIMO (SUGGERITO) DI OCCUPANTI, SULLA BASE DELL'INDICE DI AFFOLLAMENTO	PORTATA DELL'ARIA NECESSARIA BASANDOSI SUL NUMERO DI OCCUPANTI	PORTATA DELL'ARIA NECESSARIA BASANDOSI SULLA SUPERFICIE CALPESTABILE	PORTATA D'ARIA A BOCCA LIBERA
120 x 240 H240 cm	2,88 m ²	0,6 x 2,88 = 1,7 = 2 persone ca.	1,7 (persone max) x 10 x 3,6 = 61,2 m ³ /h	2,88 x 10 x 3,6 = 103,68 m ³ /h	300 - 360 m ³ /h
240 x 240 H240 cm	5,76 m ²	0,6 x 5,76 = 3,5 = 4 persone ca.	3,5 (persone max) x 10 x 3,6 = 126 m ³ /h	5,76 x 10 x 3,6 = 207,36 m ³ /h	300 - 360 m ³ /h
300 x 300 H240 cm	9 m ²	0,6 x 9 = 5,4 = 5 persone ca.	5,4 (persone max) x 10 x 3,6 = 194,4 m ³ /h	9 x 10 x 3,6 = 324 m ³ /h	300 - 360 m ³ /h
607 x 300 H240 cm	18,21 m ²	0,6 x 18,21 = 11 = 10 persone ca.	11 (persone max) x 10 x 3,6 = 396 m ³ /h	18,21 x 10 x 3,6 = 655,56 m ³ /h	600 - 720 m ³ /h

Occorre precisare che la normativa tecnica non è "cogente"; fino a che non sia recepita all'interno di una legge o di un regolamento ha cioè valore di riferimento ma non obbligatorietà di applicazione.

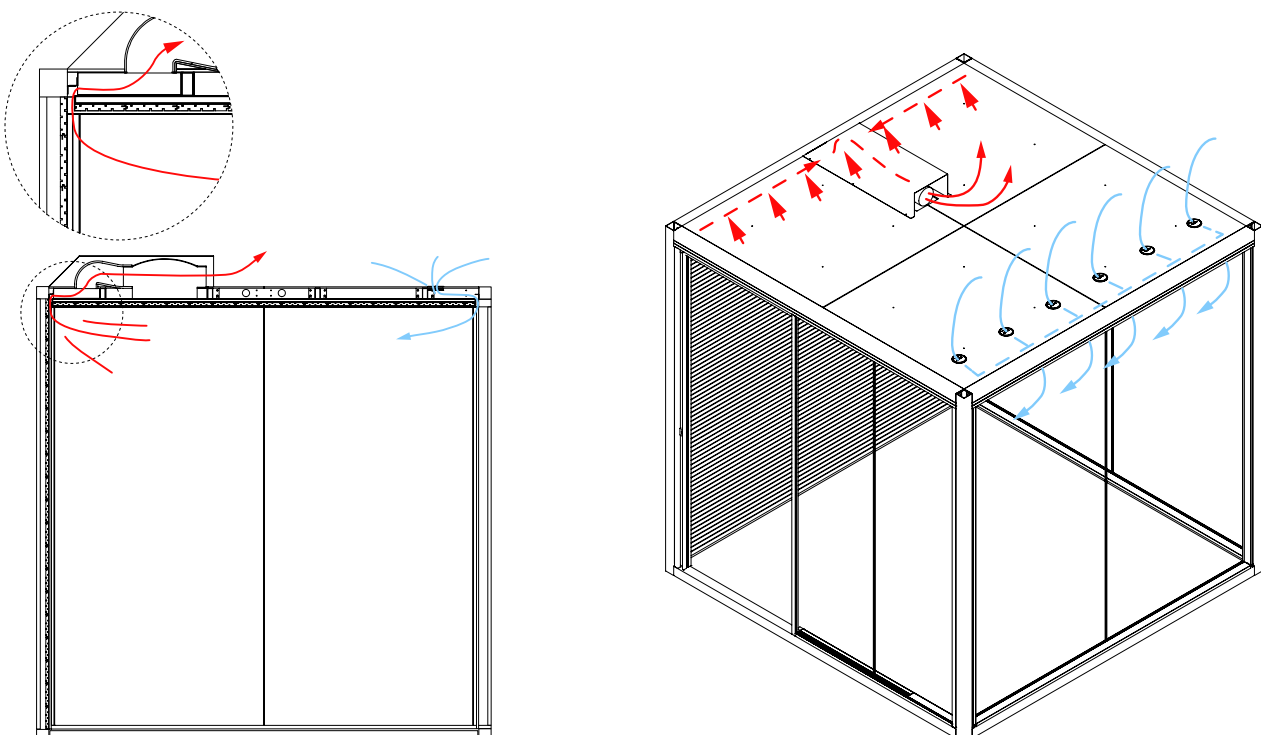

1. Acoustic room MINI



Il modulo MINI è una sorta di cabina telefonica, dove si può avere la giusta privacy e allo stesso tempo non disturbare chi vi è al di fuori.

La struttura ad anello gli conferisce la giusta rigidità e isolamento acustico mentre i lati vetrati gli conferiscono leggerezza e luminosità.

Lo spazio interno è generoso e grazie alla mensola sagomata e al rivestimento fonoassorbente vi si può trovare la giusta concentrazione e confort per una telefonata o videochiamata, anche grazie all'illuminazione e al ricambio dell'aria integrati e comandabili.

Le dimensioni esterne sono contenute e permettono al prodotto che facilmente trova una propria ubicazione nella maggior parte dei layout.

Il MINI è un elemento autoportante e poggia sul pavimento esistente senza doverlo in nessun modo fissare a terra, può essere configurato in diverse finiture e colorazioni ed è disponibile con senso di apertura della porta verso destra o verso sinistra.

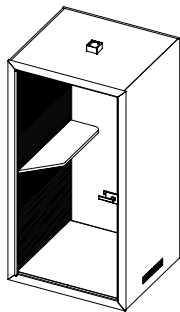

MODULO MINI

F86PB100 - F86PB101 - F86PB102 - F86PB103

Dimensioni (cm)

W117,6 x **D**108 x **H**233,5 (dimensioni esterne)

W100 x **D**100 x **H**210 (dimensioni interne)

Composizione

Struttura metallica: è costituita da due frame in metallo verniciati a polveri epossidiche (sezione 70 mm x 20 mm) nelle finiture RAL9016 (6W) o RAL9005 (6K), ai quali si accoppiano altre due frame in lamiera spiegata verniciati anch'essi con polveri epossidiche sempre in colore 6K. Su questi elementi metallici sono presenti delle lavorazioni specifiche per il montaggio della porta e per il fissaggio della lastra di vetro sul lato opposto.

Rivestimento interno: tutte le superfici interne sono realizzate in lamelle di 4akustik passo 14/2 in melaminico (su richiesta è disponibile in versione ignifuga), con uno strato di poliestere (lana di roccia su richiesta) sul retro. Il rivestimento delle pareti prosegue sul controsoffitto il quale è realizzato in un unico pannello fresato sempre 14/2. Le lamelle vengono consegnate già tagliate a misura, evitando di doverle riprendere in fase di assemblaggio, e sono disponibili in Bianco Niveo (BN) o Rovere del Galles (RL). Il rivestimento interno è realizzato in modo da avere sulla parte inferiore e sul soffitto del MINI doghe solo fresate e nella parte superiore doghe fresate e forate: questo per equilibrare la fonoassorbenza all'interno della cabina. Il rivestimento del pavimento è realizzato con quadrette di moquette in colore grigio scuro. Sul soffitto e su una delle pareti sono realizzate le griglie per il ricircolo forzato dell'aria. Sul controsoffitto è presente l'alloggiamento per l'inserimento della striscia a LED (***) in corrispondenza della mensola.



Rivestimento esterno: I pannelli esterni verticali possono essere configurati in melaminico da 18mm con borsì ABS o rivestiti in tessuto della Cat. C: in uno dei due pannelli è presente la griglia per la ventilazione (*) che nel caso dei pannelli in tessuto è realizzata in metallo e verniciata a polveri in tinta con la struttura. Il pannello di chiusura superiore del MINI è sempre da 18mm con bordi ABS ma nelle sole finiture in tinta con la struttura metallica (QK o BN)



Pareti in vetro: i lati vetrati sono composti da una lastra di vetro fissa composta da vetro-pellicola-vetro negli spessori 5+1.25+5 mm per dare la maggiore prestazione di fonoisolamento. La porta è composta da un vetro temperato da 10mm con profilo in alluminio sul alto cerniera a tutta altezza e blocco lamiglia (**) con chiusura a riscontro magnetivo. Le parti in alluminio della porta possono essere verniciate a polveri in RAL9016 (7V) o RAL9005 (7K). La porta, quando chiusa, poggia su una guarnizione a palloncino adesiva nera che ne sigilla la chiusura evitando passaggi di rumore.

Accessori di serie

Illuminazione (*):** questo modulo comprende una striscia LED con profilo ad incasso in policarbonato opale, da fissare sul controsoffitto. I faretti, con ghiera esterna in alluminio verniciato bianco opaco ultrasottile, corpo in alluminio e diffusore policarbonato opale.

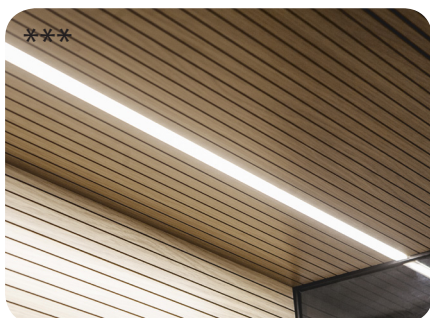

Efficienza luminosa: 1170 lumen /W
 Potenza luminosa: 13W/m con 280 leds/m
 Temperatura della luce: WW 3000°K
 Indice di resa cromatica: CRI 80





Telecomando (**):** Dotato di sensore di movimento, attiva contemporaneamente illuminazione e ventilazione nel momento in cui qualcuno entra nel MINI. Il sensore può essere disattivato tramite l'apposito pulsante e l'ON/OFF di ventilazione e illuminazione comandato manualmente tramite pulsante centrale. Può essere configurato in colore bianco o nero e può essere facilmente fissato su una delle pareti con delle viti o del semplice biadesivo.

Sistema di ventilazione(**):** Sul soffitto del MINI è collocato un aspiratore che tramite delle feritorie sul soffitto e su una delle pareti garantisce un ricircolo dell'aria.

La ventilazione si aziona automaticamente tramite il sensore di movimento del telecomando.

L'aspiratore è un ventilatore elicoidale con basso livello sonoro, con serranda anti-ritorno incorporata e motore a 230V-50Hz con cuscinetti lubrificati a vita e montati nei silent-blocks. Ha un IP45, Classe II, con protezione termica per temperatura di esercizio fino a 40°C.



Portata a bocca libera del sistema:	85 m³/h
Temperatura di esercizio:	-20/+40°C
Potenza max. assorbita:	8 W
Livello di pressione sonora***:	26,5 dB(A)

Si riportano di seguito le curve caratteristiche del ventilatore:

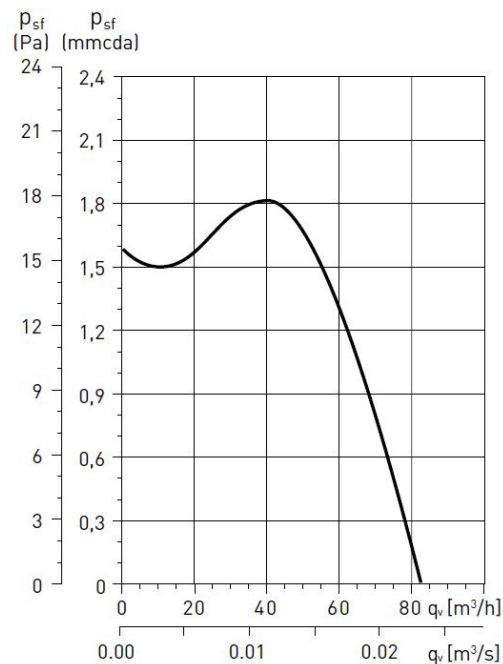

q_v = Portata in m³/h e m³/s.

p_{sf} = Pressione statica in mmcda e Pa.

*** Livello di pressione sonora misurato a 3 metri, in campo libero.

Come viene spedito

Smontato

Note

Lo spazio interno del MINI è dimensionato per una persona.

E' dotato di pedini di regolazione che permettono il livellamento del Phone Booth e, nel caso lo si voglia spostare, di alzarlo di circa 20mm così da permettere l'inserimento di quattro carrelli angolari per la movimentazione.

L'alimentazione elettrica per illuminazione e ventilazione può essere gestita da pavimento (il vano sotto pavimento è ispezionabile) o da soffitto (anche il vano a soffitto è ispezionabile). L'illuminazione e la ventilazione viene fornita pre-cablata assieme ad un cavo di alimentazione principale che però viene fornito senza presa.

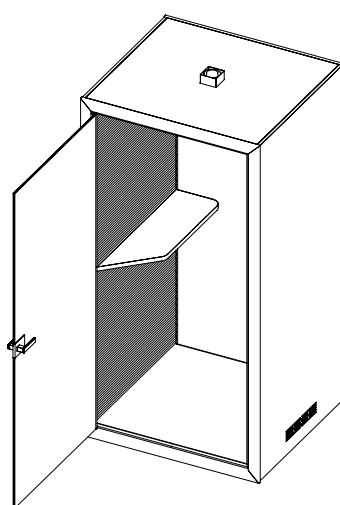
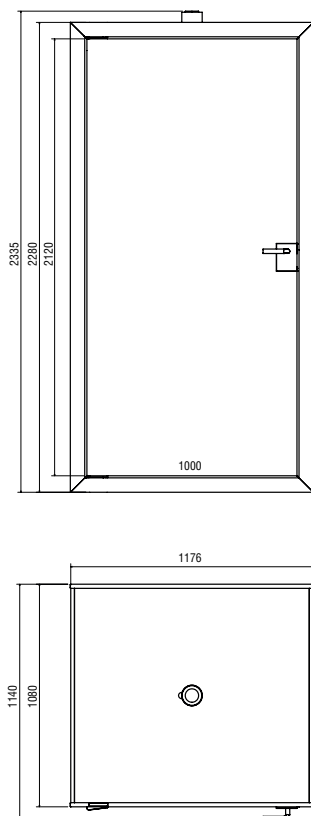

SX

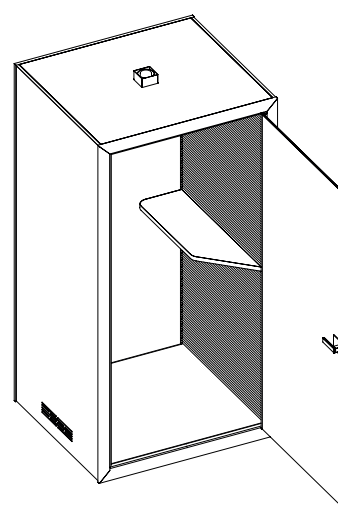

DX

2. Moduli S - 120x240



Il modulo 120x240 cm offre un volume contenuto per un ambiente in cui lavorare temporaneamente e trovare la giusta privacy e concentrazione.

Grazie alla struttura autoportante e alla possibilità di essere configurato in versione a giorno oppure chiusa da pareti cieche o vetrate, è un prodotto che facilmente trova una propria ubicazione nella maggior parte dei layout.

Solo in questo formato è possibile configurare l'Acoustic room, con 2 pareti cieche e 2 completamente aperte, realizzando una sorta di struttura a ponte, che sarà tuttavia obbligatorio ancorare ad una parete esistente, per garantirne la stabilità.

Come tutti gli altri modelli, queste "stanze autoportanti" possono essere dotate di pavimento oppure non averlo poggiando sul pavimento esistente.

Nel primo caso la struttura portante verticale si fissa ad una struttura a terra, costituita da profili della medesima tipologia, e dotata di un pavimento in pannelli e rivestimento superficiale in quadrette di moquette grigio scuro. Nel secondo caso, non essendoci il pavimento, è necessario fissare la struttura al pavimento esistente.

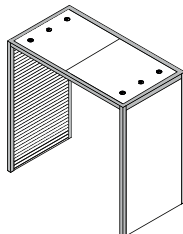

A) MODULO 120x240, SENZA PAVIMENTO, APERTO

F86AB012

Dimensioni (cm)

W254 x **D**134 x **H**247 (dimensioni esterne)

W240 x **D**120 x **H**240 (dimensioni interne)

Composizione

Struttura metallica: è costituita da profili in metallo verniciati a poveri epossidiche (sezione 70 mm x 70 mm) nelle finiture Argento (6S), RAL9016 (6W) o RAL9005 (6K), che vengono avvitate tra loro grazie ad apposita ferramenta. Sui profili sono presenti delle lavorazioni specifiche per il montaggio dei lati ciechi e per il passaggio dei cavi tra soffitto e pareti verticali.

I montanti verticali devono essere fissati a pavimento e ad almeno una parete.

Rivestimento interno: tutte le superfici interne sono realizzate in lamelle di 4akustik passo 28/4 melaminico (su richiesta è disponibile in versione ignifuga), con uno strato di poliestere (lana di roccia su richiesta) sul retro. Il rivestimento delle pareti prosegue sul controsoffitto.

Le lamelle vengono consegnate già tagliate a misura, evitando di doverle riprendere in fase di assemblaggio.

Sul controsoffitto non è necessario realizzare alcuna asola per l'inserimento dei faretti, che sono dimensionati per poter essere alloggiati tra una doga e l'altra (*).

Rivestimento esterno: I pannelli esterni verticali possono essere configurati in melaminico da 18mm con borsi ABS o rivestiti in tessuto della Cat. C.

I pannelli superiori che tamponano il soffitto dell'acoustic room sono realizzati in pannelli melaminici da 8mm non bordati.

Accessori di serie

Illuminazione (*): questo modulo comprende due faretti a LED a incasso da fissare sul controsoffitto. I faretti, con ghiera esterna in alluminio verniciato bianco opaco ultrasottile, corpo in alluminio e diffusore policarbonato opale.

Si azionano con un telecomando wireless (***) con pulsante ON/OFF.



Alimentatore incluso: driver CC 9-15W

Potenza: 9W

Tensione di alimentazione: PRI 100-240VAC — SEC 300mA 27-60VDC

Frequenza di alimentazione: 50/60Hz

Flicker free: sì

Classe di isolamento: Classe II

Tipo di sorgente della luce: SMD 2835—60LEDS

Dimensioni faretto: 147 x 147 mm.

Flusso luminoso: 780 lumen

Indice di resa cromatica: CRI 80

Efficienza luminosa: 86 lumen /W

Temperatura della luce: WW 3000°K

Vita media a 25°C: 30.000h

Tensione: 220VAC

Grado di protezione: IP40



Telecomando ():** può essere configurato in colore bianco o nero e può essere facilmente fissato su una delle pareti con delle viti o del semplice biadesivo.

Come viene spedito

Smontato

Note

La struttura dev'essere fissata al pavimento esistente per garantirne la stabilità (ferramenta per fissaggio a pavimento inclusa con fischer genererici: a discrezione del cliente/installatore l'uso di sistemi di fissaggio specifici).

Non è possibile posizionare il box, in questa versione e con queste dimensioni, in centro ad una stanza. E' obbligatorio posizionare il box a ridosso di un muro, provvedendo anche ad un ancoraggio laterale, per questione di sicurezza (ferramenta per il fissaggio laterale non inclusa).

Questo modulo, essendo privo di pareti vetrate, non include il sistema di ventilazione.

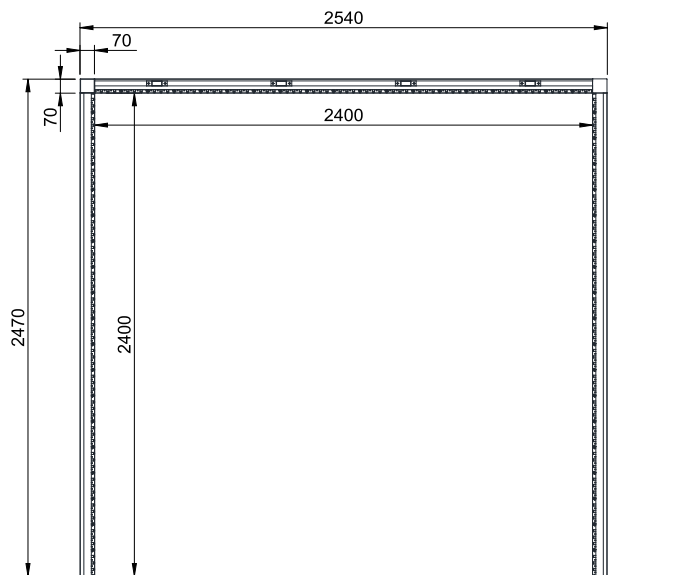

SEZIONE E-E

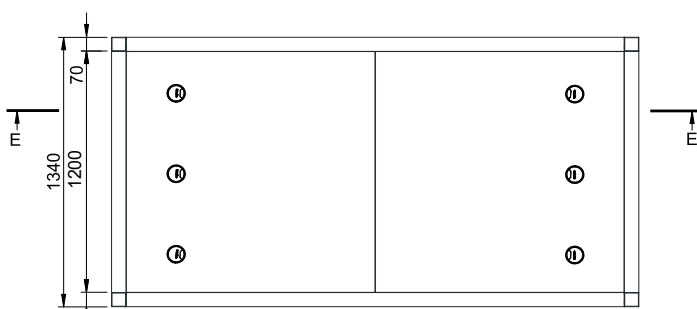
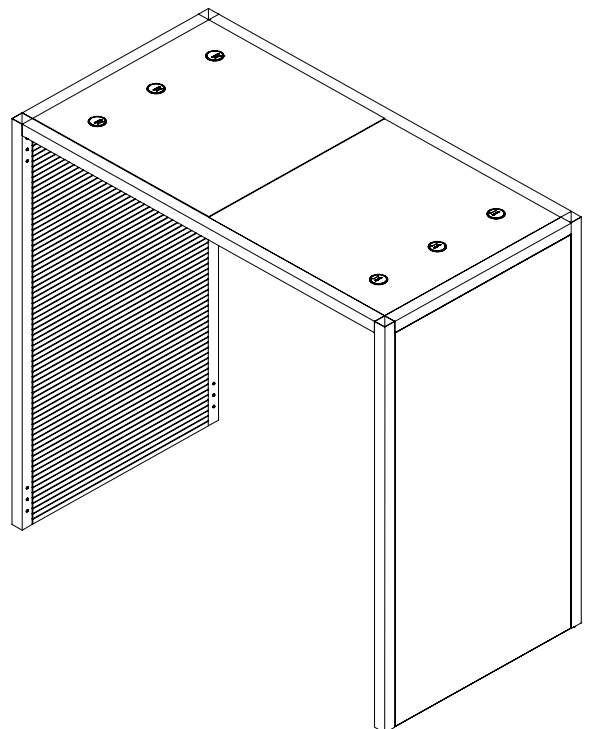

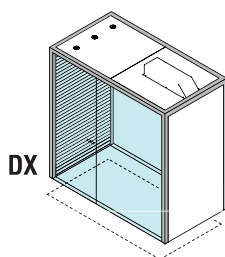

DX

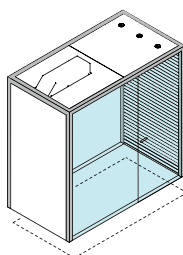

SX

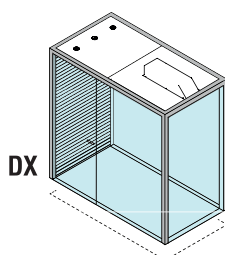

DX

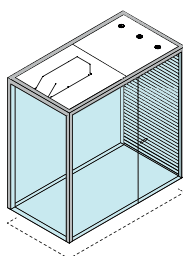

SX

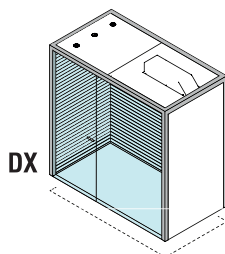

DX

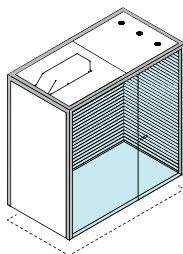

SX

B) MODULI 120x240, SENZA PAVIMENTO, CHIUSI

F86AB000 - F86AB004 - F86AB008

Dimensioni (cm)

W254 x **D**134 x **H**247/**H**264 (dimensioni esterne)

W240 x **D**120 x **H**240 (dimensioni interne)

Composizione

Struttura metallica: è costituita da profili in metallo verniciati a poveri epossidiche (sezione 70 mm x 70 mm) nelle finiture Argento (6S), RAL9016 (6W) o RAL9005 (6K), che vengono avvitate tra loro grazie ad apposita ferramenta. Sui profili sono presenti delle lavorazioni specifiche per il fissaggio delle partizioni cieche e il passaggio di eventuali cablaggi tra soffitto e parete verticale.

I montanti verticali devono essere fissati a pavimento e ad almeno una parete.

Rivestimento interno: tutte le superfici interne sono realizzate in lamelle di 4akustik passo 28/4 melaminico (su richiesta è disponibile in versione ignifuga), con uno strato di poliestere (lana di roccia su richiesta) sul retro. Il rivestimento delle pareti prosegue sul controsoffitto.

Le lamelle vengono consegnate già tagliate a misura, evitando di doverle riprendere in fase di assemblaggio.

Sul controsoffitto non è necessario realizzare alcuna asola per l'inserimento dei faretti, che sono dimensionati per poter essere alloggiati tra una doga e l'altra (*).

Rivestimento esterno: i pannelli esterni verticali possono essere configurati in melaminico da 18mm con borsi ABS o rivestiti in tessuto della Cat. C.

I pannelli superiori che tamponano il soffitto dell'acoustic room sono realizzati in pannelli melaminici da 8mm non bordati.

Pareti in vetro: le pareti in vetro possono essere a vetro singolo o doppio. In entrambi i casi, un vetro laminato "CLEAR" 5+5mm è usato con uno strato acustico di PVB di 1.52mm di spessore in mezzo. Parametri di isolamento (secondo il Certificato ETA lwallspace):

- pareti a vetro singolo: 34 dB

- pareti a doppi vetri: 42 dB.

I vetri sono incorniciati da profili in alluminio anodizzato che vengono ancorati direttamente ai profili della struttura esterna.

Questi profili possono essere in finitura ossidatp "0 chimico" (7Z) o verniciati a polveri in RAL9016 (7V) o RAL9005 (7K). I moduli possono essere dotati di porta battente a doppio vetro o scorrevole in vetro completa di serratura.

Accessori di serie

Illuminazione (*): questo modulo comprende due faretti a LED a incasso da fissare sul controsoffitto. I faretti, con ghiera esterna in alluminio verniciato bianco opaco ultrasottile, corpo in alluminio e diffusore policarbonato opale.

Si azionano con un telecomando wireless (***) con pulsante ON/OFF.

Alimentatore incluso: driver CC 9-15W

Potenza: 9W

Tensione di alimentazione: PRI 100-240VAC— SEC 300mA 27-60VDC

Frequenza di alimentazione: 50/60Hz

Flicker free: si

Classe di isolamento: Classe II

Tipo di sorgente della luce: SMD 2835—60LEDS

Dimensioni faretto: 147 x 147 mm.
 Flusso luminoso: 780 lumen
 Indice di resa cromatica: CRI 80
 Efficienza luminosa: 86 lumen /W
 Temperatura della luce: WW 3000°K
 Vita media a 25°C: 30.000h
 Tensione: 220VAC
 Grado di protezione: IP40



Telecomando ():** può essere configurato in colore bianco o nero e può essere facilmente fissato su una delle pareti con delle viti o del semplice biadesivo.

Sistema di ventilazione: sui lati corti del controsoffitto sono predisposte 2 aperture, per la mandata e la ripresa dell'aria, collegate al sistema di ricircolo dell'aria posizionato sulla sommità dell'Acoustic Room, caratterizzato da un ventilatore elicentrico.

L'impianto di ventilazione può essere regolato grazie ad un ventilatore elicentrico in linea con motore 230V-50Hz, a 2 velocità, regolabile per variazione di tensione sempre utilizzando il telecomando in dotazione (**).

Portata a bocca libera del sistema:	300 - 360 m ³ /h
Temperatura di esercizio:	-20/+40°C
Potenza max. assorbita:	30-22 W
Livello di pressione sonora***:	20-19 dB(A)

Si riportano di seguito le curve caratteristiche del ventilatore:

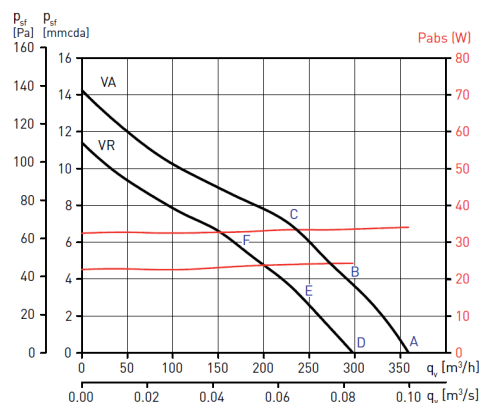

q_v = Portata in m³/h e m³/s.

p_{sf} = Pressione statica in mmcda e Pa.

Aria secca normale a 20°C y 760 mm c.a.Hg.

Prove eseguite secondo le norme ISO 5 801 e AMCA 210-99.

VA = Velocità alta

VR = Velocità ridotta

*** Livello di pressione sonora misurato a 3 metri, in campo libero.



Come viene spedito

Smontato

Note

I modelli L120x240cm senza pavimento, devono essere ancorati al pavimento esistente per garantirne la stabilità (ferramenta per fissaggio a pavimento inclusa con fischer generici: a discrezione del cliente/installatore l'uso di sistemi di fissaggio specifici).

Secondo le norme europee, l'indice di affollamento consentito all'interno delle sale riunioni è di 0,6 persone/mq. Pertanto nel modulo 120x240 il numero di persone che possono facilmente godere l'uso dell'Acoustic Room allo stesso tempo è:

$0,6$ (indice affollamento) \times $2,88$ mq (area) = $1,728 = 2$ persone circa.

Secondo le norme europee, in ambienti chiusi come le sale riunioni, la quantità d'aria che va ricambiata nello spazio chiuso deve essere di almeno $36 \text{ m}^3/\text{h}$ per persona.

In questo modello di Acoustic Room si sono considerati i seguenti valori:

$120 \times 240 \text{ H}240$ (volume interno) = $1,7 \times 36 \text{ m}^3/\text{h} = 61,2 \text{ m}^3/\text{h}$

Se si considerasse la presenza di 2 persone (max) la portata necessaria sarebbe di almeno $72 \text{ m}^3/\text{h}$.

Il ventilatore incluso in questo modello ha una portata di $300\text{-}360 \text{ m}^3/\text{h}$, di gran lunga superiore al dato minimo necessario.

L'impianto di ventilazione realizzato in Acoustic Room è caratterizzato da 2 velocità, facilmente selezionabili tramite il telecomando: bassa velocità per un maggiore comfort e alta velocità per una maggiore riserva d'aria.

Nel caso si volesse invece forzare l'immissione dell'aria, e non l'estrazione, basta ruotare il ventilatore in fase di montaggio.

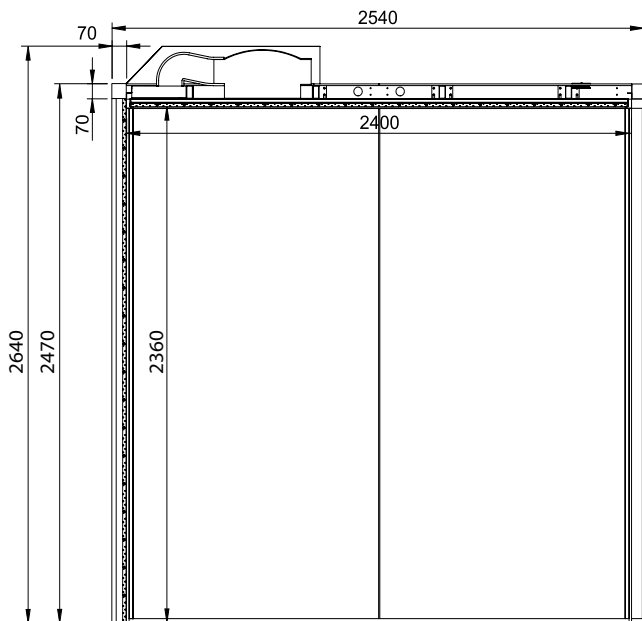

SEZIONE E-E

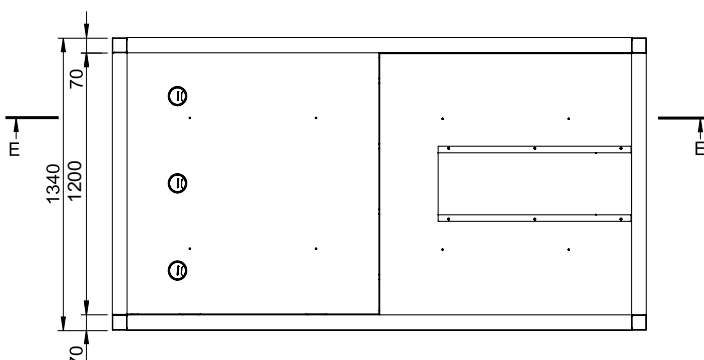
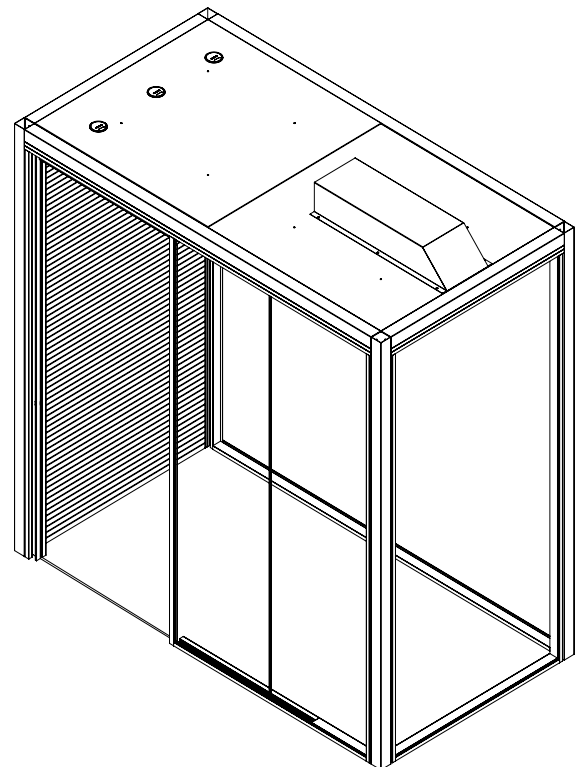

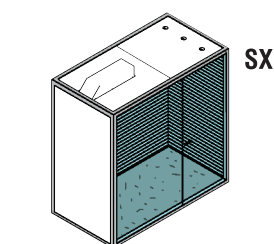
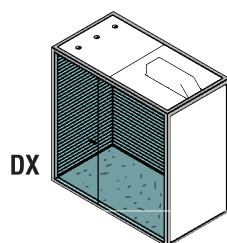
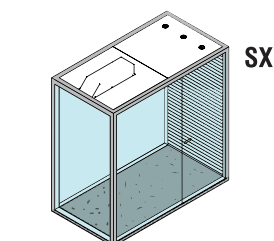
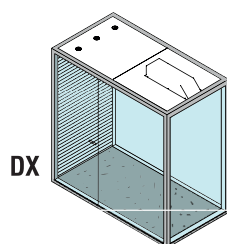
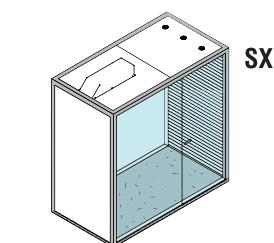
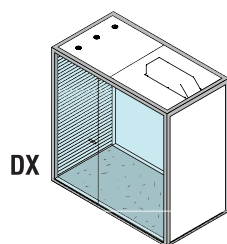

C) MODULI 120x240, CON PAVIMENTO,

F86AB002 - F86AB006 - F86AB010

Dimensioni (cm)

W254 x **D**134 x **H**254/**H**271 (dimensioni esterne)

W240 x **D**120 x **H**240 (dimensioni interne)

Composizione

Struttura metallica: è costituita da profili in metallo verniciati a poveri epossidiche (sezione 70 mm x 70 mm) nelle finiture Argento (6S), RAL9016 (6W) o RAL9005 (6K), che vengono avvitate tra loro grazie ad apposita ferramenta. Sui profili sono presenti delle lavorazioni specifiche per il fissaggio delle partizioni cieche e il passaggio di eventuali cablaggi tra soffitto e parete verticale.

I montanti verticali devono essere fissati a pavimento e ad almeno una parete.

Pavimento: è costituito da un sottopavimento realizzato in pannelli completi di piedini regolabili. Ha uno spessore complessivo di circa 7 cm da terra. Permette di avere sufficiente spazio per il passaggio di eventuali cavi. Viene rivestito da uno strato di moquette in quadrotte da 50x50 cm da fissare e rifilare in fase di montaggio.

Rivestimento interno: tutte le superfici interne sono realizzate in lamelle di 4akustik passo 28/4 melaminico (su richiesta è disponibile in versione ignifuga), con uno strato di poliestere (lana di roccia su richiesta) sul retro. Il rivestimento delle pareti prosegue sul controsoffitto.

Le lamelle vengono consegnate già tagliate a misura, evitando di doverle riprendere in fase di assemblaggio.

Sul controsoffitto non è necessario realizzare alcuna asola per l'inserimento dei faretti, che sono dimensionati per poter essere alloggiati tra una doga e l'altra (*).

Rivestimento esterno: i pannelli esterni verticali possono essere configurati in melaminico da 18mm con borsi ABS o rivestiti in tessuto della Cat. C.

I pannelli superiori che tamponano il soffitto dell'acoustic room sono realizzati in pannelli melaminici da 8mm non bordati.

Pareti in vetro: le pareti in vetro possono essere a vetro singolo o doppio. In entrambi i casi, un vetro laminato "CLEAR" 5+5mm è usato con uno strato acustico di PVB di 1.52mm di spessore in mezzo. Parametri di isolamento (secondo il Certificato ETA Iwallspace):

- pareti a vetro singolo: 34 dB

- pareti a doppi vetri: 42 dB.

I vetri sono incorniciati da profili in alluminio anodizzato che vengono ancorati direttamente ai profili della struttura esterna.

Questi profili possono essere in finitura ossidatp "O chimico" (7Z) o verniciati a polveri in RAL9016 (7V) o RAL9005 (7K). I moduli possono essere dotati di porta battente a doppio vetro o scorrevole in vetro completa di serratura.

Accessori di serie

Illuminazione (*): questo modulo comprende quattro faretti a LED a incasso da fissare sul controsoffitto. I faretti, con ghiera esterna in alluminio verniciato bianco opaco ultrasottile, corpo in alluminio e diffusore policarbonato opale.

Si azionano con un telecomando wireless (***) con pulsante ON/OFF.

Alimentatore incluso: driver CC 9-15W
 Potenza: 9W
 Tensione di alimentazione: PRI 100-240VAC— SEC 300mA 27-60VDC
 Frequenza di alimentazione: 50/60Hz
 Flicker free: sì
 Classe di isolamento: Classe II
 Tipo di sorgente della luce: SMD 2835—60LEDS
 Dimensioni faretto: 147 x 147 mm.
 Flusso luminoso: 780 lumen
 Indice di resa cromatica: CRI 80
 Efficienza luminosa: 86 lumen /W
 Temperatura della luce: WW 3000°K
 Vita media a 25°C: 30.000h
 Tensione: 220VAC
 Grado di protezione: IP40



Telecomando ():** può essere configurato in colore bianco o nero e può essere facilmente fissato su una delle pareti con delle viti o del semplice biadesivo.

Sistema di ventilazione: sui lati corti del controsoffitto sono predisposte 2 aperture, per la mandata e la ripresa dell'aria, collegate al sistema di ricircolo dell'aria posizionato sulla sommità dell'Acoustic Room, caratterizzato da un ventilatore elicocentrifugo.

L'impianto di ventilazione può essere regolato grazie ad un ventilatore elicocentrifugo in linea con motore 230V-50Hz, a 2 velocità, regolabile per variazione di tensione sempre utilizzando il telecomando in dotazione (**).

Portata a bocca libera del sistema:	300 - 360 m³/h
Temperatura di esercizio:	-20/+40°C
Potenza max. assorbita:	30-22 W
Livello di pressione sonora***.	20-19 dB(A)

Si riportano di seguito le curve caratteristiche del ventilatore:

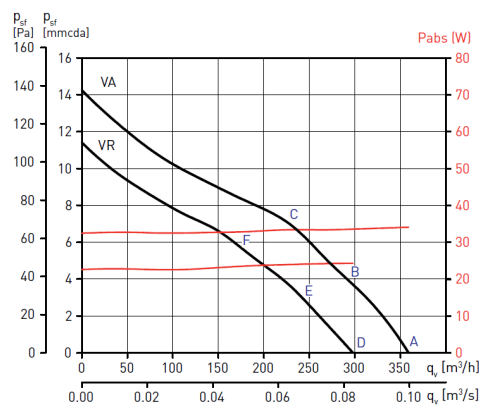

q_v = Portata in m³/h e m³/s.

p_{sf} = Pressione statica in mmcda e Pa.

Aria secca normale a 20°C y 760 mm c.a.Hg.

Prove eseguite secondo le norme ISO 5 801 e AMCA 210-99.

VA = Velocità alta

VR = Velocità ridotta

*** Livello di pressione sonora misurato a 3 metri, in campo libero.

Come viene spedito

Smontato

Note

I modelli con pavimento, non necessitano di fissaggio a terra.

Secondo le norme europee, l'indice di affollamento consentito all'interno delle sale riunioni è di 0,6 persone/mq. Pertanto nel modulo 120x240 il numero di persone che possono facilmente godere l'uso dell'Acoustic Room allo stesso tempo è:

120x240 H240 (volume interno) = 0,6 (indice affollamento) x 2,88 mq (area) = 1,728 persone ca.

Secondo le norme europee, in ambienti chiusi come le sale riunioni, la quantità d'aria che va ricambiata nello spazio chiuso deve essere di almeno 36 m³/h per persona.

In questo modello di Acoustic Room si sono considerati i seguenti valori:

120x240 H240 (volume interno) = 1,7 x 36 m³/h = 61,2 m³/h

Se si considerasse la presenza di 2 persone (max) la portata necessaria sarebbe di almeno 72 m³/h.

Il ventilatore incluso in questo modello ha una portata di 300-360 m³/h, di gran lunga superiore al dato minimo necessario.

L'impianto di ventilazione realizzato in Acoustic Room è caratterizzato da 2 velocità, facilmente selezionabili tramite il telecomando: bassa velocità per un maggiore comfort e alta velocità per una maggiore riserva d'aria.

Nel caso si volesse invece forzare l'immissione dell'aria, e non l'estrazione, basta ruotare il ventilatore in fase di montaggio.

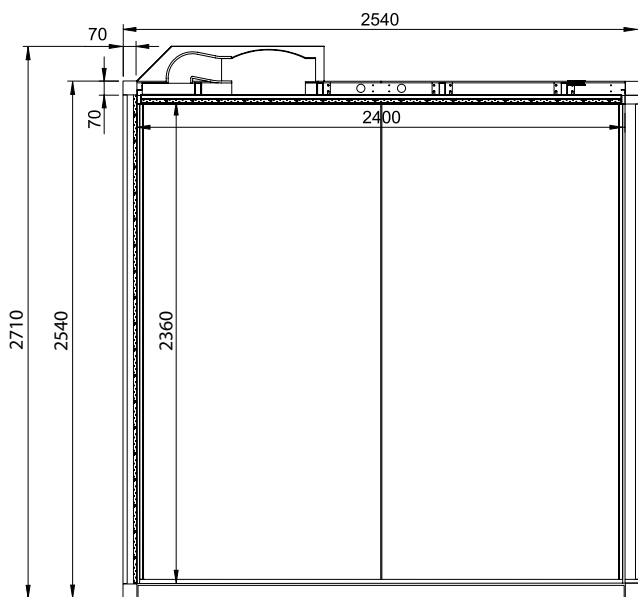

SEZIONE E-E

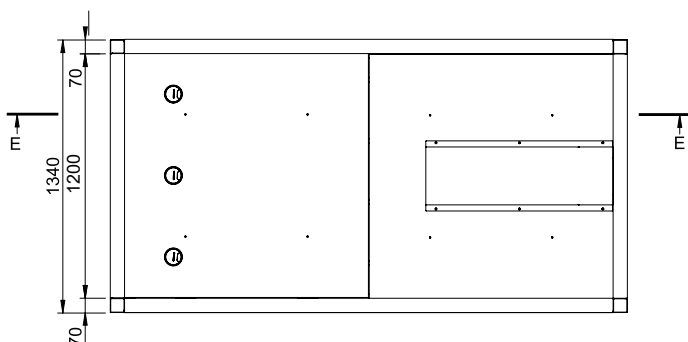
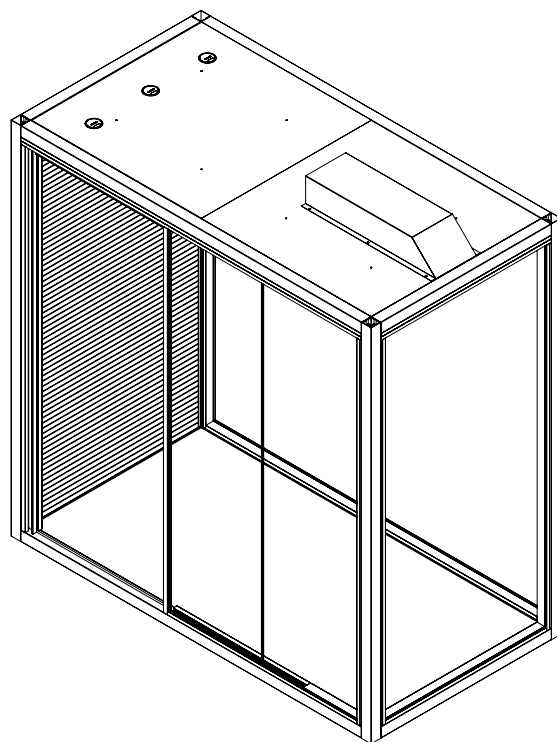

3. Moduli M - 240x240



Il modulo 240x240 cm offre un volume contenuto per un ambiente in cui lavorare temporaneamente e trovare la giusta privacy e concentrazione.

Grazie alla struttura autoportante e alla possibilità di essere configurato in diverse combinazioni di pareti cieche o vetrate, è un prodotto che facilmente trova una propria ubicazione nella maggior parte dei layout.

Come tutti gli altri modelli, queste "stanze autoportanti" possono essere dotate di pavimento oppure non averlo poggiato sul pavimento esistente.

Nel primo caso la struttura portante verticale si fissa ad una struttura a terra, costituita da profili della medesima tipologia, e dotata di un pavimento in pannelli e rivestimento superficiale in quadrette di moquette grigio scuro. Nel secondo caso, non essendoci il pavimento, è necessario fissare la struttura al pavimento esistente.

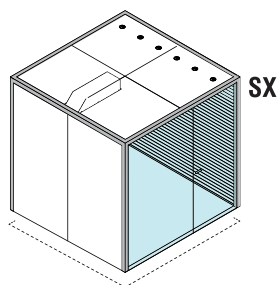
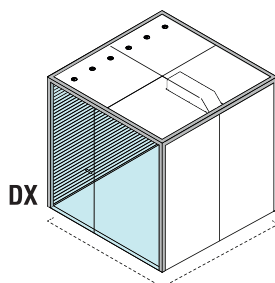
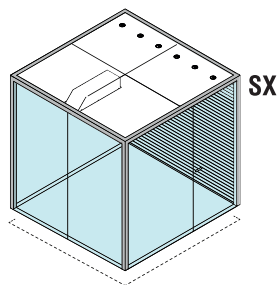
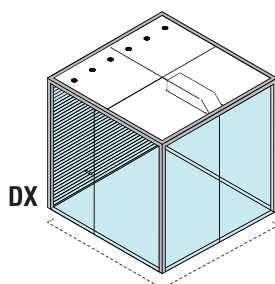
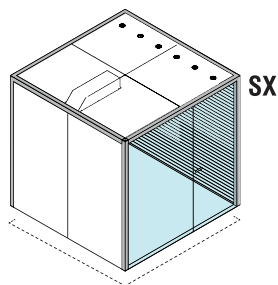
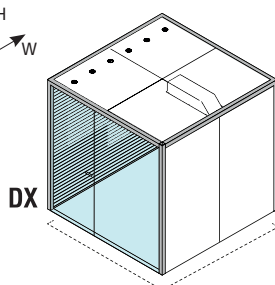

A) MODULO 240x240, SENZA PAVIMENTO

F86AB001 - F86AB005 - F86AB009

Dimensioni (cm)

W254 x **D**254 x **H**247/**H**264 (dimensioni esterne)

W240 x **D**240 x **H**240 (dimensioni interne)

Composizione

Struttura metallica: è costituita da profili in metallo verniciati a poveri epossidiche (sezione 70 mm x 70 mm) nelle finiture Argento (6S), RAL9016 (6W) o RAL9005 (6K), che vengono avvitate tra loro grazie ad apposita ferramenta. Sui profili sono presenti delle lavorazioni specifiche per il fissaggio delle partizioni cieche e il passaggio di eventuali cablaggi tra soffitto e parete verticale.

I montanti verticali devono essere fissati a pavimento e ad almeno una parete.

Rivestimento interno: tutte le superfici interne sono realizzate in lamelle di 4akustik passo 28/4 melaminico (su richiesta è disponibile in versione ignifuga), con uno strato di poliestere (lana di roccia su richiesta) sul retro. Il rivestimento delle pareti prosegue sul controsoffitto.

Le lamelle vengono consegnate già tagliate a misura, evitando di doverle riprendere in fase di assemblaggio.

Sul controsoffitto non è necessario realizzare alcuna asola per l'inserimento dei faretti, che sono dimensionati per poter essere alloggiati tra una doga e l'altra (*).

Rivestimento esterno: i pannelli esterni verticali possono essere configurati in melaminico da 18mm con borsi ABS o rivestiti in tessuto della Cat. C.

I pannelli superiori che tamponano il soffitto dell'acoustic room sono realizzati in pannelli melaminici da 8mm non bordati.

Pareti in vetro: le pareti in vetro possono essere a vetro singolo o doppio. In entrambi i casi, un vetro laminato "CLEAR" 5+5mm è usato con uno strato acustico di PVB di 1.52mm di spessore in mezzo. Parametri di isolamento (secondo il Certificato ETA lwallspace):

- pareti a vetro singolo: 34 dB

- pareti a doppi vetri: 42 dB.

I vetri sono incorniciati da profili in alluminio anodizzato che vengono ancorati direttamente ai profili della struttura esterna.

Questi profili possono essere in finitura ossidatp "0 chimico" (7Z) o verniciati a polveri in RAL9016 (7V) o RAL9005 (7K). I moduli possono essere dotati di porta battente a doppio vetro o scorrevole in vetro completa di serratura.

Accessori di serie

Illuminazione (*): questo modulo comprende quattro faretti a LED a incasso da fissare sul controsoffitto. I faretti, con ghiera esterna in alluminio verniciato bianco opaco ultrasottile, corpo in alluminio e diffusore policarbonato opale. Si azionano con un telecomando wireless (***) con pulsante ON/OFF..

Alimentatore incluso: driver CC 9-15W

Potenza: 9W

Tensione di alimentazione: PRI 100-240VAC — SEC 300mA 27-60VDC

Frequenza di alimentazione: 50/60Hz

Flicker free: si

Classe di isolamento: Classe II

Tipo di sorgente della luce: SMD 2835—60LEDS

Dimensioni faretto: 147 x 147 mm.
 Flusso luminoso: 780 lumen
 Indice di resa cromatica: CRI 80
 Efficienza luminosa: 86 lumen /W
 Temperatura della luce: WW 3000°K
 Vita media a 25°C: 30.000h
 Tensione: 220VAC
 Grado di protezione: IP40



Telecomando ():** può essere configurato in colore bianco o nero e può essere facilmente fissato su una delle pareti con delle viti o del semplice biadesivo.

Sistema di ventilazione: ai lati del controsoffitto sono predisposte 2 aperture, per la mandata e la ripresa dell'aria, collegate al sistema di ricircolo dell'aria posizionato sulla sommità dell'Acoustic Room, caratterizzato da un ventilatore elicocentrifugo. L'impianto di ventilazione può essere regolato grazie ad un ventilatore elicocentrifugo in linea con motore 230V-50Hz, a 2 velocità, regolabile per variazione di tensione sempre utilizzando il telecomando in dotazione (**).

Portata a bocca libera del sistema:	300 - 360 m ³ /h
Temperatura di esercizio:	-20/+40°C
Potenza max. assorbita:	30-22 W
Livello di pressione sonora***:	20-19 dB(A)

Si riportano di seguito le curve caratteristiche del ventilatore:

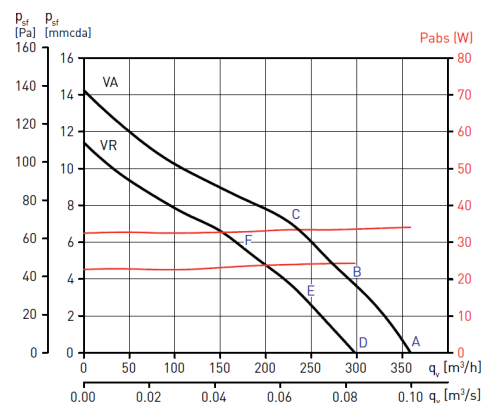

q_v = Portata in m³/h e m³/s.

p_{sf} = Pressione statica in mmcda e Pa.

Aria secca normale a 20°C y 760 mm c.a.Hg.

Prove eseguite secondo le norme ISO 5 801 e AMCA 210-99.

VA = Velocità alta

VR = Velocità ridotta

*** Livello di pressione sonora misurato a 3 metri, in campo libero.



Come viene spedito

Smontato

Note

I modelli L240x240cm senza pavimento, devono essere ancorati al pavimento esistente per garantirne la stabilità (ferramenta per fissaggio a pavimento inclusa con fischer generici: a discrezione del cliente/installatore l'uso di sistemi di fissaggio specifici). Secondo le norme europee, l'indice di affollamento consentito all'interno delle sale riunioni è di 0,6 persone/mq. Pertanto nel modulo 240x240 il numero di persone che

possono facilmente godere l'uso dell'Acoustic Room allo stesso tempo è:

$0,6$ (indice affollamento) \times $5,76$ mq (area) = $3,5$ = 4 persone circa.

Secondo le norme europee, in ambienti chiusi come le sale riunioni, la quantità d'aria che va ricambiata nello spazio chiuso deve essere di almeno 36 m³/h per persona.

In questo modello di Acoustic Room si sono considerati i seguenti valori:

240×240 H240 (volume interno) = $3,5 \times 36$ m³/h = 126 m³/h

Se si considerasse la presenza di 4 persone (max) la portata necessaria sarebbe di almeno 144 m³/h.

Il ventilatore incluso in questo modello ha una portata di $300-360$ m³/h, di gran lunga superiore al dato minimo necessario.

L'impianto di ventilazione realizzato in Acoustic Room è caratterizzato da 2 velocità, facilmente selezionabili tramite il telecomando: bassa velocità per un maggiore comfort e alta velocità per una maggiore riserva d'aria.

Nel caso si volesse invece forzare l'immissione dell'aria, e non l'estrazione, basta ruotare il ventilatore in fase di montaggio.

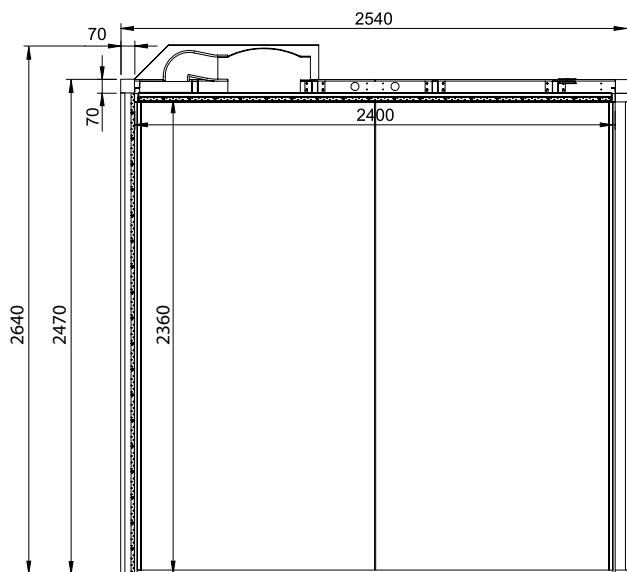

SEZIONE E-E

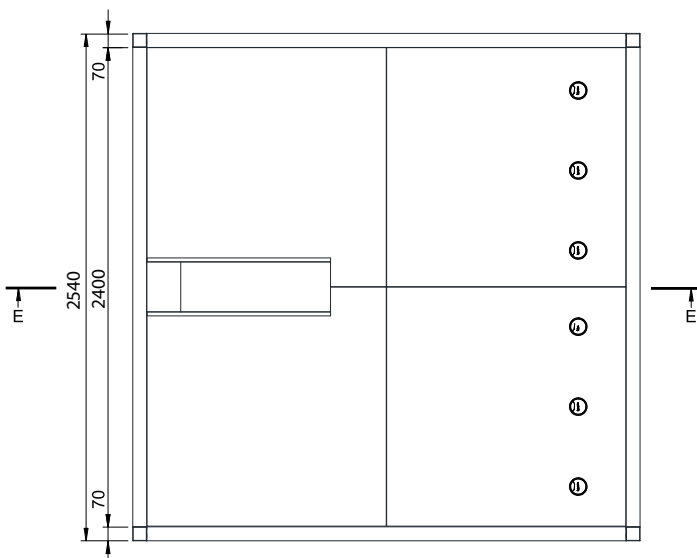
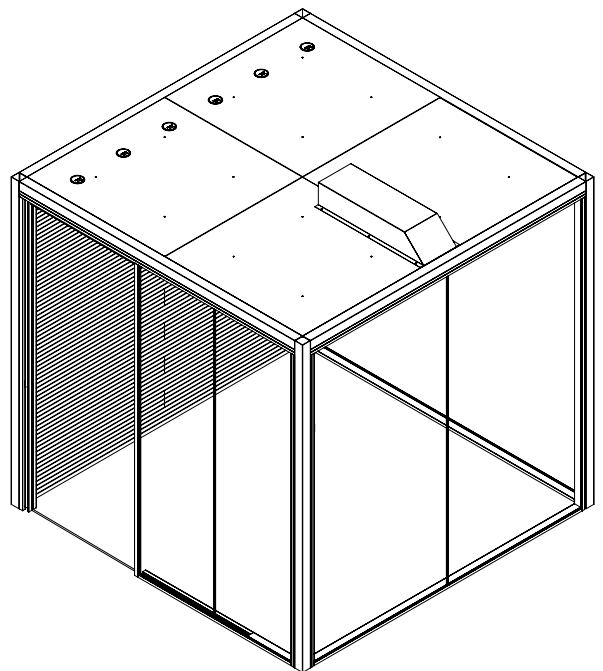

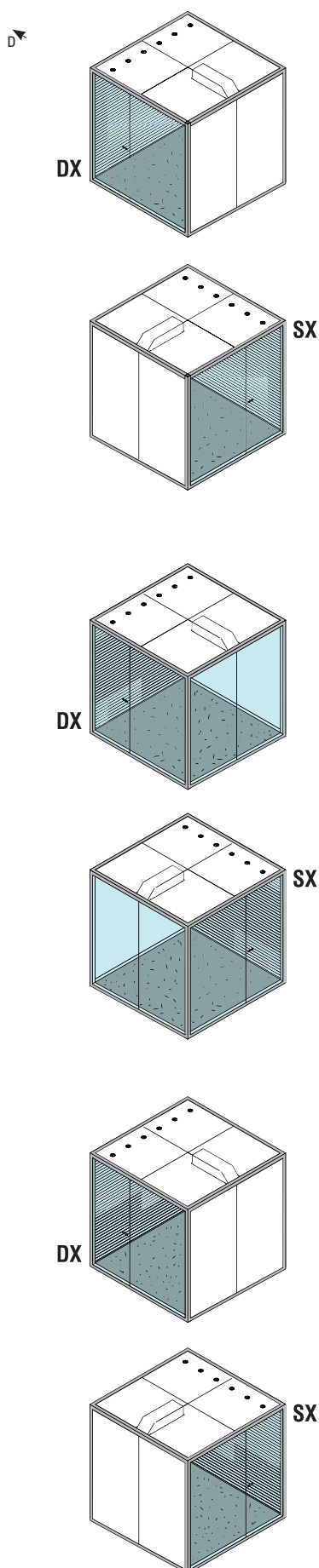

B) MODULO 240x240, CON PAVIMENTO

F86AB003 - F86AB007 - F86AB011

Dimensioni (cm)

W254 x **D**254 x **H**254/**H**271 (dimensioni esterne)

W240 x **D**240 x **H**240 (dimensioni interne)

Composizione

Struttura metallica: è costituita da profili in metallo verniciati a poveri epossidiche (sezione 70 mm x 70 mm) nelle finiture Argento (6S), RAL9016 (6W) o RAL9005 (6K), che vengono avvitate tra loro grazie ad apposita ferramenta. Sui profili sono presenti delle lavorazioni specifiche per il fissaggio delle partizioni cieche e il passaggio di eventuali cablaggi tra soffitto e parete verticale.

I montanti verticali devono essere fissati a pavimento e ad almeno una parete.

Pavimento: è costituito da un sottopavimento realizzato in pannelli completi di piedini regolabili. Ha uno spessore complessivo di circa 7 cm da terra. Permette di avere sufficiente spazio per il passaggio di eventuali cavi. Viene rivestito da uno strato di moquette in quadrotte da 50x50 cm da fissare e rifilare in fase di montaggio.

Rivestimento interno: tutte le superfici interne sono realizzate in lamelle di 4akustik passo 28/4 melaminico (su richiesta è disponibile in versione ignifuga), con uno strato di poliester (lana di roccia su richiesta) sul retro. Il rivestimento delle pareti prosegue sul controsoffitto.

Le lamelle vengono consegnate già tagliate a misura, evitando di doverle riprendere in fase di assemblaggio.

Sul controsoffitto non è necessario realizzare alcuna asola per l'inserimento dei faretti, che sono dimensionati per poter essere alloggiati tra una doga e l'altra (*).

Rivestimento esterno: i pannelli esterni verticali possono essere configurati in melaminico da 18mm con borsi ABS o rivestiti in tessuto della Cat. C.

I pannelli superiori che tamponano il soffitto dell'acoustic room sono realizzati in pannelli melaminici da 8mm non bordati.

Pareti in vetro: le pareti in vetro possono essere a vetro singolo o doppio. In entrambi i casi, un vetro laminato "CLEAR" 5+5mm è usato con uno strato acustico di PVB di 1.52mm di spessore in mezzo. Parametri di isolamento (secondo il Certificato ETA Iwallspace):

- pareti a vetro singolo: 34 dB

- pareti a doppi vetri: 42 dB.

I vetri sono incorniciati da profili in alluminio anodizzato che vengono ancorati direttamente ai profili della struttura esterna.

Questi profili possono essere in finitura ossidatp "O chimico" (7Z) o verniciati a polveri in RAL9016 (7V) o RAL9005 (7K). I moduli possono essere dotati di porta battente a doppio vetro o scorrevole in vetro completa di serratura.

Accessori di serie

Illuminazione (*): questo modulo comprende quattro faretti a LED a incasso da fissare sul controsoffitto. I faretti, con ghiera esterna in alluminio verniciato bianco opaco ultrasottile, corpo in alluminio e diffusore policarbonato opale.

Si azionano con un telecomando wireless (***) con pulsante ON/OFF.

Alimentatore incluso: driver CC 9-15W
 Potenza: 9W
 Tensione di alimentazione: PRI 100-240VAC— SEC 300mA 27-60VDC
 Frequenza di alimentazione: 50/60Hz
 Flicker free: sì
 Classe di isolamento: Classe II
 Tipo di sorgente della luce: SMD 2835—60LEDS
 Dimensioni faretto: 147 x 147 mm.
 Flusso luminoso: 780 lumen
 Indice di resa cromatica: CRI 80
 Efficienza luminosa: 86 lumen /W
 Temperatura della luce: WW 3000°K
 Vita media a 25°C: 30.000h
 Tensione: 220VAC
 Grado di protezione: IP40



Telecomando ():** può essere configurato in colore bianco o nero e può essere facilmente fissato su una delle pareti con delle viti o del semplice biadesivo.

Sistema di ventilazione: sui lati corti del controsoffitto sono predisposte 2 aperture, per la mandata e la ripresa dell'aria, collegate al sistema di ricircolo dell'aria posizionato sulla sommità dell'Acoustic Room, caratterizzato da un ventilatore elicentrico.

L'impianto di ventilazione può essere regolato grazie ad un ventilatore elicentrico in linea con motore 230V-50Hz, a 2 velocità, regolabile per variazione di tensione sempre utilizzando il telecomando in dotazione (**).

Portata a bocca libera del sistema:	300 - 360 m³/h
Temperatura di esercizio:	-20/+40°C
Potenza max. assorbita:	30-22 W
Livello di pressione sonora***:	20-19 dB(A)

Si riportano di seguito le curve caratteristiche del ventilatore:

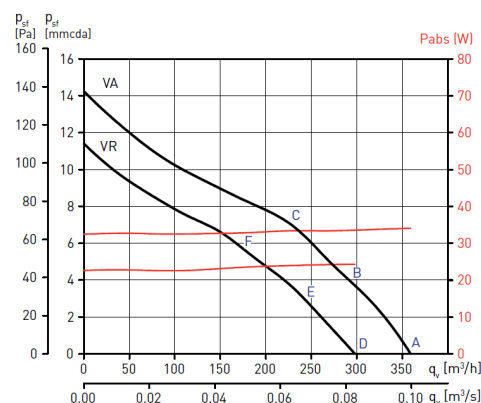

q_v = Portata in m³/h e m³/s.

p_{sf} = Pressione statica in mmcda e Pa.

Aria secca normale a 20°C y 760 mm c.a.Hg.

Prove eseguite secondo le norme ISO 5 801 e AMCA 210-99.

VA = Velocità alta

VR = Velocità ridotta

*** Livello di pressione sonora misurato a 3 metri, in campo libero.

Come viene spedito

Smontato

Note

I modelli con pavimento, non necessitano di fissaggio a terra.

Secondo le norme europee, l'indice di affollamento consentito all'interno delle sale riunioni è di 0,6 persone/mq. Pertanto nel modulo 240x240 il numero di persone che possono facilmente godere l'uso dell'Acoustic Room allo stesso tempo è:

$0,6$ (indice affollamento) \times $5,76$ mq (area) = $3,5 = 4$ persone circa.

Secondo le norme europee, in ambienti chiusi come le sale riunioni, la quantità d'aria che va ricambiata nello spazio chiuso deve essere di almeno 36 m³/h per persona.

In questo modello di Acoustic Room si sono considerati i seguenti valori:

240×240 H240 (volume interno) = $3,5 \times 36$ m³/h = 126 m³/h

Se si considerasse la presenza di 4 persone (max) la portata necessaria sarebbe di almeno 144 m³/h.

Il ventilatore incluso in questo modello ha una portata di $300-360$ m³/h, di gran lunga superiore al dato minimo necessario.

L'impianto di ventilazione realizzato in Acoustic Room è caratterizzato da 2 velocità, facilmente selezionabili tramite il telecomando: bassa velocità per un maggiore comfort e alta velocità per una maggiore riserva d'aria.

Nel caso si volesse invece forzare l'immissione dell'aria, e non l'estrazione, basta ruotare il ventilatore in fase di montaggio.

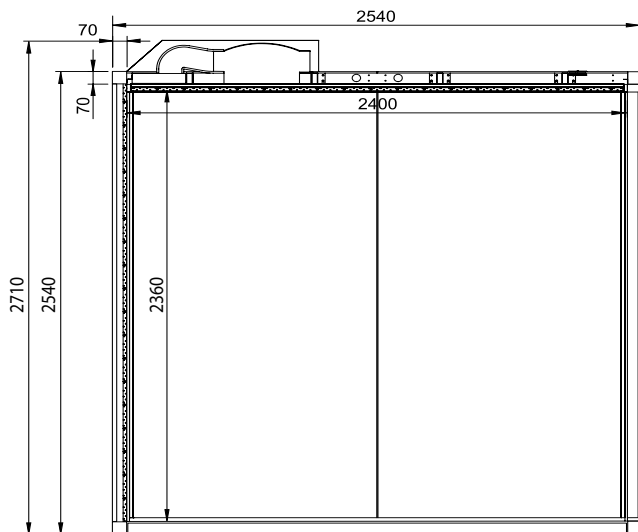

SEZIONE E-E

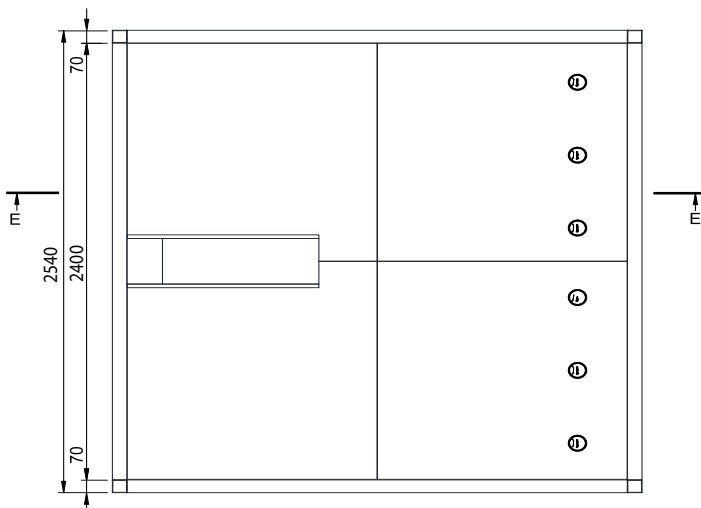
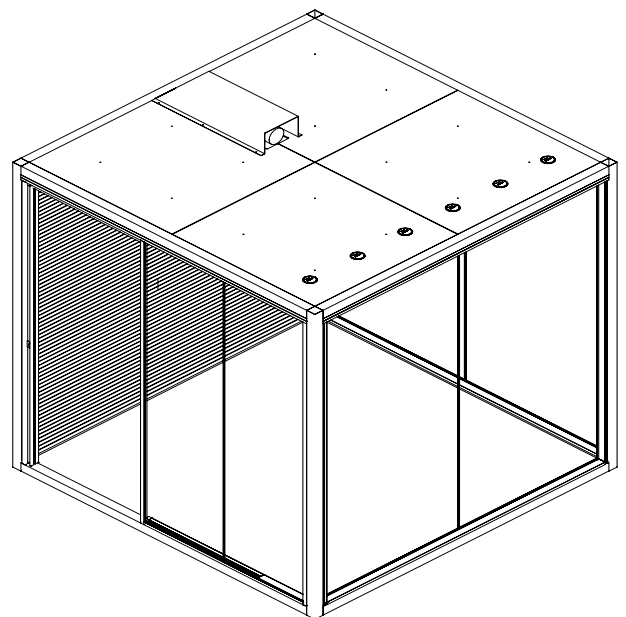

4. Moduli L - 300x300



Il modulo 300x300 cm offre un'ottima soluzione per ricreare all'interno di un open space una stanza riunioni self standing.

Grazie alla struttura autoportante e alla possibilità di essere configurato in diverse combinazioni di pareti cieche o vetrate, è un prodotto che facilmente trova una propria ubicazione nella maggior parte dei layout.

Come tutti gli altri modelli, queste "stanze autoportanti" possono essere dotate di pavimento oppure non averlo poggiato sul pavimento esistente.

Nel primo caso la struttura portante verticale si fissa ad una struttura a terra, costituita da profili della medesima tipologia, e dotata di un pavimento in pannelli e rivestimento superficiale in quadrette di moquette grigio scuro. Nel secondo caso, non essendoci il pavimento, è necessario fissare la struttura al pavimento esistente.

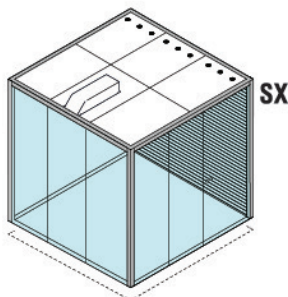
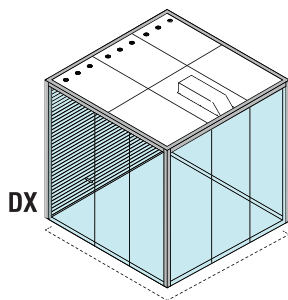
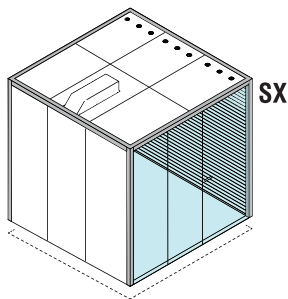
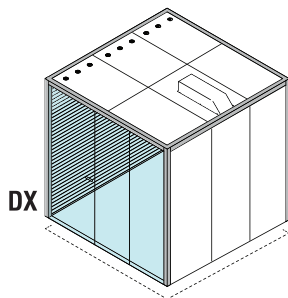

A) MODULO 300x300, SENZA PAVIMENTO

F86AB013 - F86AB017 - F86AB021

Dimensioni (cm)

W314 x **D**314 x **H**247/**H**264 (dimensioni esterne)

W300 x **D**300 x **H**240 (dimensioni interne)

Composizione

Struttura metallica: è costituita da profili in metallo verniciati a poveri epossidiche (sezione 70 mm x 70 mm) nelle finiture Argento (6S), RAL9016 (6W) o RAL9005 (6K), che vengono avvitate tra loro grazie ad apposita ferramenta. Sui profili sono presenti delle lavorazioni specifiche per il fissaggio delle partizioni cieche e il passaggio di eventuali cablaggi tra soffitto e parete verticale.

I montanti verticali devono essere fissati a pavimento e ad almeno una parete.

Rivestimento interno: tutte le superfici interne sono realizzate in lamelle di 4akustik passo 28/4 melaminico (su richiesta è disponibile in versione ignifuga), con uno strato di poliestere (lana di roccia su richiesta) sul retro. Il rivestimento delle pareti prosegue sul controsoffitto.

Le lamelle vengono consegnate già tagliate a misura, evitando di doverle riprendere in fase di assemblaggio.

Sul controsoffitto non è necessario realizzare alcuna asola per l'inserimento dei faretti, che sono dimensionati per poter essere alloggiati tra una doga e l'altra (*).

Rivestimento esterno: i pannelli esterni verticali possono essere configurati in melaminico da 18mm con borsi ABS o rivestiti in tessuto della Cat. C.

I pannelli superiori che tamponano il soffitto dell'acoustic room sono realizzati in pannelli melaminici da 8mm non bordati.

Pareti in vetro: le pareti in vetro possono essere a vetro singolo o doppio. In entrambi i casi, un vetro laminato "CLEAR" 5+5mm è usato con uno strato acustico di PVB di 1.52mm di spessore in mezzo. Parametri di isolamento (secondo il Certificato ETA Iwallspace):

- pareti a vetro singolo: 34 dB

- pareti a doppi vetri: 42 dB.

I vetri sono incorniciati da profili in alluminio anodizzato che vengono ancorati direttamente ai profili della struttura esterna.

Questi profili possono essere in finitura ossidatp "0 chimico" (7Z) o verniciati a polveri in RAL9016 (7V) o RAL9005 (7K). I moduli possono essere dotati di porta battente a doppio vetro o scorrevole in vetro completa di serratura.

Accessori di serie

Illuminazione (*): questo modulo comprende quattro faretti a LED a incasso da fissare sul controsoffitto. I faretti, con ghiera esterna in alluminio verniciato bianco opaco ultrasottile, corpo in alluminio e diffusore policarbonato opale. Si azionano con un telecomando wireless (***) con pulsante ON/OFF..

Alimentatore incluso: driver CC 9-15W

Potenza: 9W

Tensione di alimentazione: PRI 100-240VAC — SEC 300mA 27-60VDC

Frequenza di alimentazione: 50/60Hz

Flicker free: si

Classe di isolamento: Classe II

Tipo di sorgente della luce: SMD 2835—60LEDS

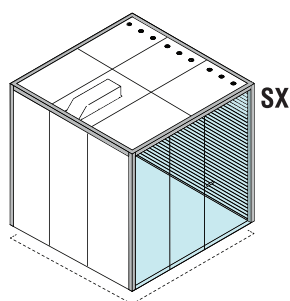
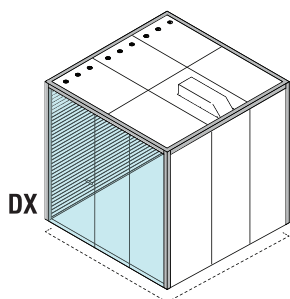

Dimensioni faretto: 147 x 147 mm.
 Flusso luminoso: 780 lumen
 Indice di resa cromatica: CRI 80
 Efficienza luminosa: 86 lumen /W
 Temperatura della luce: WW 3000°K
 Vita media a 25°C: 30.000h
 Tensione: 220VAC
 Grado di protezione: IP40



Telecomando ():** può essere configurato in colore bianco o nero e può essere facilmente fissato su una delle pareti con delle viti o del semplice biadesivo.

Sistema di ventilazione: ai lati del controsoffitto sono predisposte 2 aperture, per la mandata e la ripresa dell'aria, collegate al sistema di ricircolo dell'aria posizionato sulla sommità dell'Acoustic Room, caratterizzato da un ventilatore elicocentrifugo. L'impianto di ventilazione può essere regolato grazie ad un ventilatore elicocentrifugo in linea con motore 230V-50Hz, a 2 velocità, regolabile per variazione di tensione sempre utilizzando il telecomando in dotazione (**).

Portata a bocca libera del sistema:	300 - 360 m ³ /h
Temperatura di esercizio:	-20/+40°C
Potenza max. assorbita:	30-22 W
Livello di pressione sonora***:	20-19 dB(A)

Si riportano di seguito le curve caratteristiche del ventilatore:

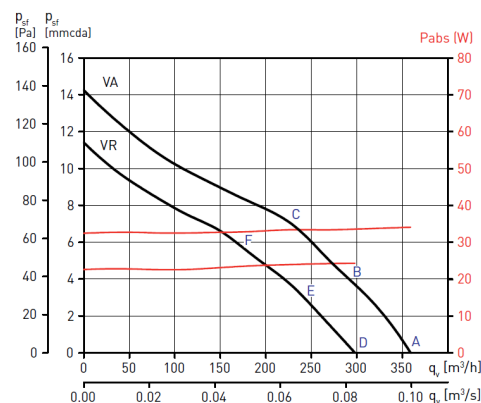

q_v = Portata in m³/h e m³/s.

p_{sf} = Pressione statica in mmcda e Pa.

Aria secca normale a 20°C y 760 mm c.a.Hg.

Prove eseguite secondo le norme ISO 5 801 e AMCA 210-99.

VA = Velocità alta

VR = Velocità ridotta

*** Livello di pressione sonora misurato a 3 metri, in campo libero.



Come viene spedito

Smontato

Note

I modelli L300x300cm senza pavimento, devono essere ancorati al pavimento esistente per garantirne la stabilità (ferramenta per fissaggio a pavimento inclusa con fischer generici: a discrezione del cliente/installatore l'uso di sistemi di fissaggio specifici).

Secondo le norme europee, l'indice di affollamento consentito all'interno delle sale riunioni è di 0,6 persone/mq. Pertanto nel modulo 300x300 il numero di persone che possono facilmente godere l'uso dell'Acoustic Room allo stesso tempo è:

$0,6$ (indice affollamento) \times 9 mq (area) = $5,4$ = 5 persone circa.

Secondo le norme europee, in ambienti chiusi come le sale riunioni, la quantità d'aria che va ricambiata nello spazio chiuso deve essere di almeno 36 m³/h per persona.

In questo modello di Acoustic Room si sono considerati i seguenti valori:

300×300 H240 (volume interno) = $5,4 \times 36$ m³/h = $194,4$ m³/h

Se si considerasse la presenza di 5 persone (max) la portata necessaria sarebbe di almeno 216 m³/h.

Il ventilatore incluso in questo modello ha una portata di 300 - 360 m³/h, di gran lunga superiore al dato minimo necessario.

L'impianto di ventilazione realizzato in Acoustic Room è caratterizzato da 2 velocità, facilmente selezionabili tramite il telecomando: bassa velocità per un maggiore comfort e alta velocità per una maggiore riserva d'aria.

Nel caso si volesse invece forzare l'immissione dell'aria, e non l'estrazione, basta ruotare il ventilatore in fase di montaggio.

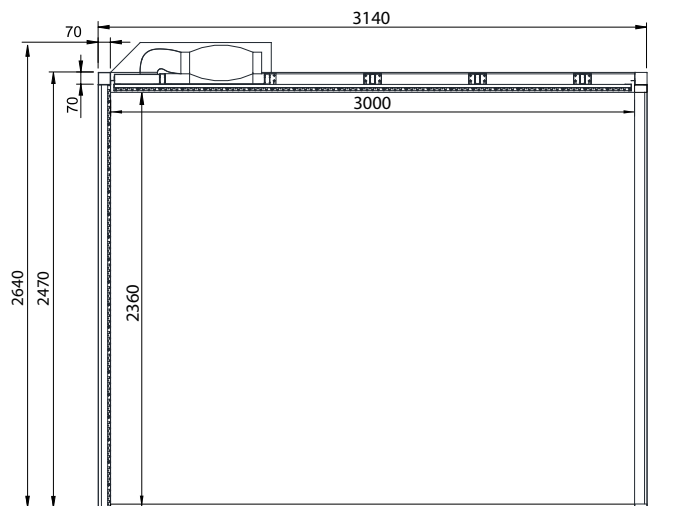

SEZIONE E-E

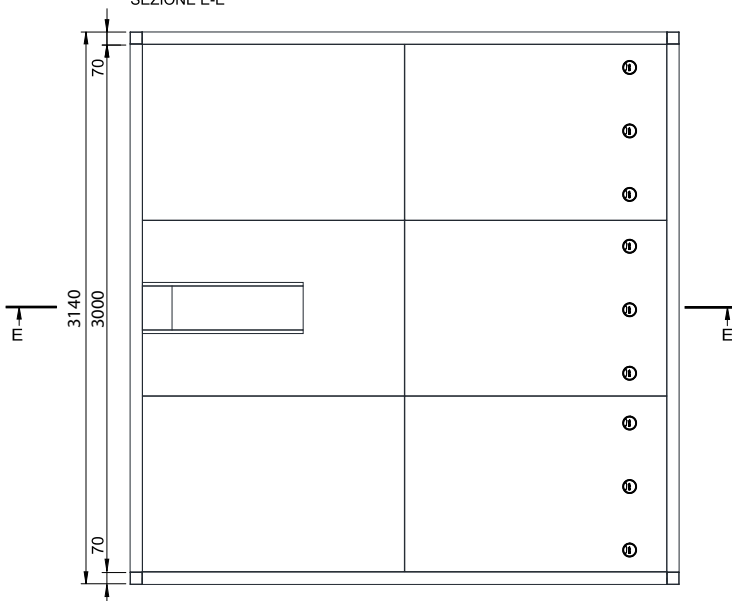
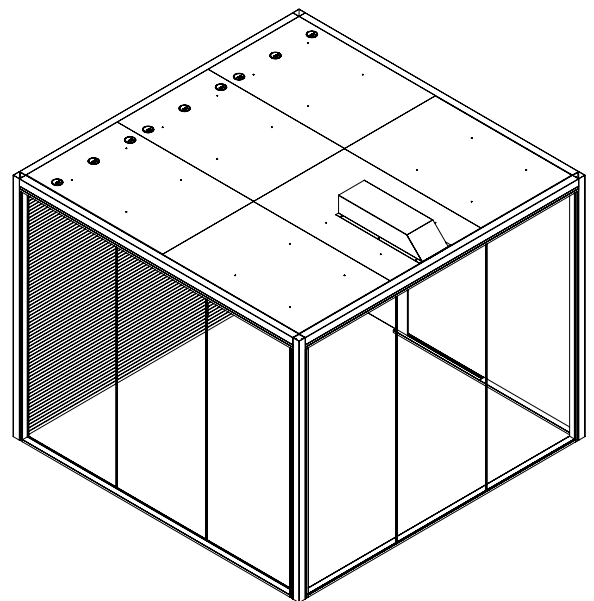

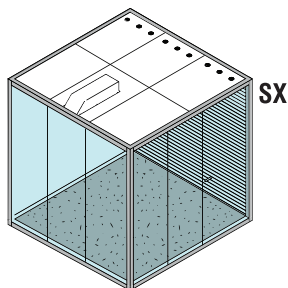
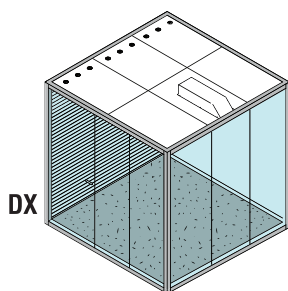
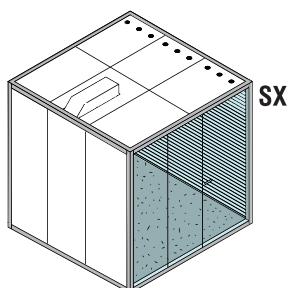
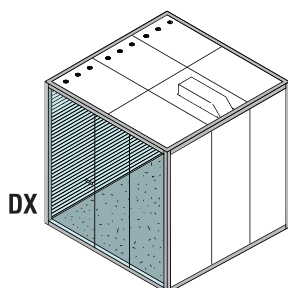

B) MODULO 300x300, CON PAVIMENTO, 2 PARETI CIECHE E 2 VETRATE

F86AB015 - F86AB019 - F86AB023

Dimensioni (cm)

W314 x **D**314 x **H**254/**H**271 (dimensioni esterne)

W300 x **D**300 x **H**240 (dimensioni interne)

Composizione

Struttura metallica: è costituita da profili in metallo verniciati a poveri epossidiche (sezione 70 mm x 70 mm) nelle finiture Argento (6S), RAL9016 (6W) o RAL9005 (6K), che vengono avvitate tra loro grazie ad apposita ferramenta. Sui profili sono presenti delle lavorazioni specifiche per il fissaggio delle partizioni cieche e il passaggio di eventuali cablaggi tra soffitto e parete verticale.

I montanti verticali devono essere fissati a pavimento e ad almeno una parete.

Pavimento: è costituito da un sottopavimento realizzato in pannelli completi di piedini regolabili. Ha uno spessore complessivo di circa 7 cm da terra. Permette di avere sufficiente spazio per il passaggio di eventuali cavi. Viene rivestito da uno strato di moquette in quadrotte da 50x50 cm da fissare e rifilare in fase di montaggio.

Rivestimento interno: tutte le superfici interne sono realizzate in lamelle di 4akustik passo 28/4 melaminico (su richiesta è disponibile in versione ignifuga), con uno strato di poliestere (lana di roccia su richiesta) sul retro. Il rivestimento delle pareti prosegue sul controsoffitto.

Le lamelle vengono consegnate già tagliate a misura, evitando di doverle riprendere in fase di assemblaggio.

Sul controsoffitto non è necessario realizzare alcuna asola per l'inserimento dei faretti, che sono dimensionati per poter essere alloggiati tra una doga e l'altra (*).

Rivestimento esterno: i pannelli esterni verticali possono essere configurati in melaminico da 18mm con borsi ABS o rivestiti in tessuto della Cat. C.

I pannelli superiori che tamponano il soffitto dell'acoustic room sono realizzati in pannelli melaminici da 8mm non bordati.

Pareti in vetro: le pareti in vetro possono essere a vetro singolo o doppio. In entrambi i casi, un vetro laminato "CLEAR" 5+5mm è usato con uno strato acustico di PVB di 1.52mm di spessore in mezzo. Parametri di isolamento (secondo il Certificato ETA Iwallspace):

- pareti a vetro singolo: 34 dB

- pareti a doppi vetri: 42 dB.

I vetri sono incorniciati da profili in alluminio anodizzato che vengono ancorati direttamente ai profili della struttura esterna.

Questi profili possono essere in finitura ossidatp "0 chimico" (7Z) o verniciati a polveri in RAL9016 (7V) o RAL9005 (7K). I moduli possono essere dotati di porta battente a doppio vetro o scorrevole in vetro completa di serratura.

Accessori di serie

Illuminazione (*): questo modulo comprende quattro faretti a LED a incasso da fissare sul controsoffitto. I faretti, con ghiera esterna in alluminio verniciato bianco opaco ultrasottile, corpo in alluminio e diffusore policarbonato opale.

Si azionano con un telecomando wireless (***) con pulsante ON/OFF.

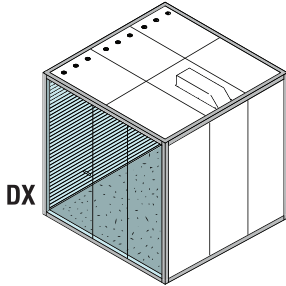

DX

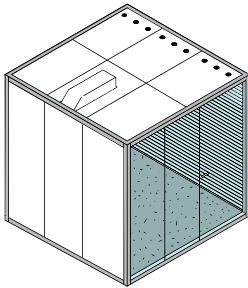

SX

Alimentatore incluso: driver CC 9-15W

Potenza: 9W

Tensione di alimentazione: PRI 100-240VAC— SEC 300mA 27-60VDC

Frequenza di alimentazione: 50/60Hz

Flicker free: sì

Classe di isolamento: Classe II

Tipo di sorgente della luce: SMD 2835—60LEDS

Dimensioni faretto: 147 x 147 mm.

Flusso luminoso: 780 lumen

Indice di resa cromatica: CRI 80

Efficienza luminosa: 86 lumen /W

Temperatura della luce: WW 3000°K

Vita media a 25°C: 30.000h

Tensione: 220VAC

Grado di protezione: IP40



Telecomando ():** può essere configurato in colore bianco o nero e può essere facilmente fissato su una delle pareti con delle viti o del semplice biadesivo.

Sistema di ventilazione: sui lati corti del controsoffitto sono predisposte 2 aperture, per la mandata e la ripresa dell'aria, collegate al sistema di ricircolo dell'aria posizionato sulla sommità dell'Acoustic Room, caratterizzato da un ventilatore elicocentrifugo.

L'impianto di ventilazione può essere regolato grazie ad un ventilatore elicocentrifugo in linea con motore 230V-50Hz, a 2 velocità, regolabile per variazione di tensione sempre utilizzando il telecomando in dotazione (**).

Portata a bocca libera del sistema:	300 - 360 m³/h
Temperatura di esercizio:	-20/+40°C
Potenza max. assorbita:	30-22 W
Livello di pressione sonora***:	20-19 dB(A)

Si riportano di seguito le curve caratteristiche del ventilatore:

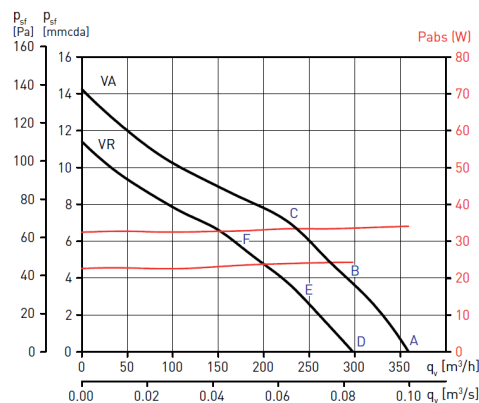

q_v = Portata in m³/h e m³/s.

p_{sf} = Pressione statica in mmcda e Pa.

Aria secca normale a 20°C y 760 mm c.a.Hg.

Prove eseguite secondo le norme ISO 5 801 e AMCA 210-99.

VA = Velocità alta

VR = Velocità ridotta

*** Livello di pressione sonora misurato a 3 metri, in campo libero.

Note

I modelli con pavimento, non necessitano di fissaggio a terra.

Secondo le norme europee, l'indice di affollamento consentito all'interno delle sale riunioni è di 0,6 persone/mq. Pertanto nel modulo 300x300 il numero di persone che possono facilmente godere l'uso dell'Acoustic Room allo stesso tempo è:

$0,6$ (indice affollamento) \times 9 mq (area) = $5,4$ = 5 persone circa.

Secondo le norme europee, in ambienti chiusi come le sale riunioni, la quantità d'aria che va ricambiata nello spazio chiuso deve essere di almeno 36 m³/h per persona.

In questo modello di Acoustic Room si sono considerati i seguenti valori:

300×300 H240 (volume interno) = $5,4 \times 36$ m³/h = $194,4$ m³/h

Se si considerasse la presenza di 5 persone (max) la portata necessaria sarebbe di almeno 216 m³/h.

Il ventilatore incluso in questo modello ha una portata di $300-360$ m³/h, di gran lunga superiore al dato minimo necessario.

L'impianto di ventilazione realizzato in Acoustic Room è caratterizzato da 2 velocità, facilmente selezionabili tramite il telecomando: bassa velocità per un maggiore comfort e alta velocità per una maggiore riserva d'aria.

Nel caso si volesse invece forzare l'immissione dell'aria, e non l'estrazione, basta ruotare il ventilatore in fase di montaggio.

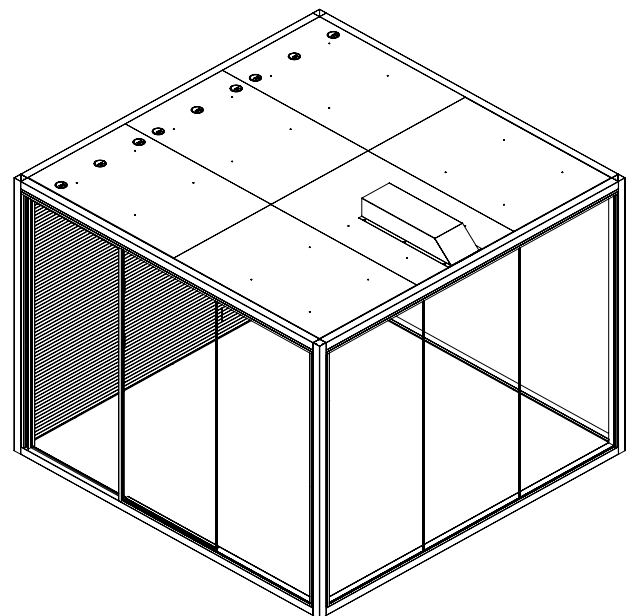
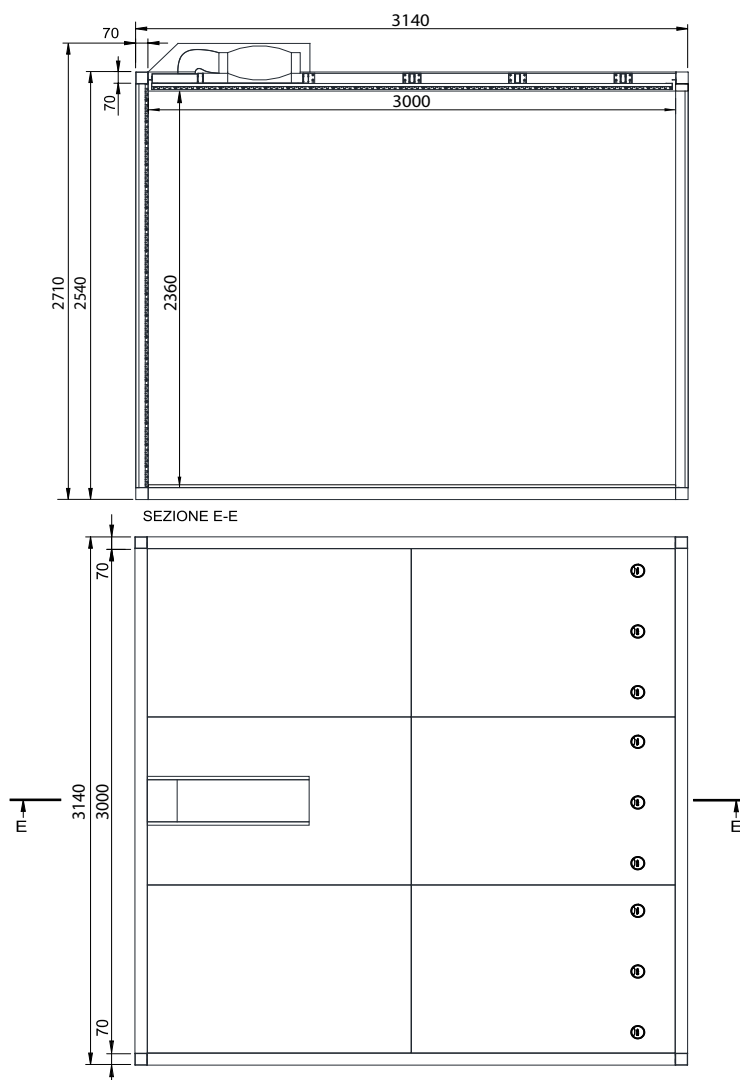

5. Moduli XL - 300x607

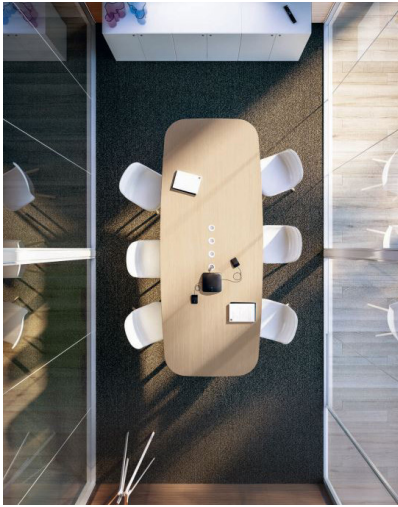

Il modulo 300x600 cm offre un'ottima soluzione per ricreare all'interno di un open space una grande sala riunioni self standing.

Grazie alla struttura autoportante e alla possibilità di essere configurato in diverse combinazioni di pareti cieche o vetrate, è un prodotto che facilmente trova una propria ubicazione nella maggior parte dei layout.

Come tutti gli altri modelli, queste "stanze autoportanti" possono essere dotate di pavimento oppure non averlo poggiato sul pavimento esistente.

Nel primo caso la struttura portante verticale si fissa ad una struttura a terra, costituita da profili della medesima tipologia, e dotata di un pavimento in pannelli e rivestimento superficiale in quadrotte di moquette grigio scuro. Nel secondo caso, non essendoci il pavimento, è necessario fissare la struttura al pavimento esistente.

In entrambi i casi la struttura è composta da una parte perimetrale e da degli elementi intermedi che dividono i lati lunghi in due parti.

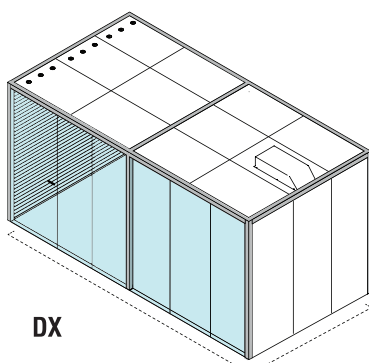

DX

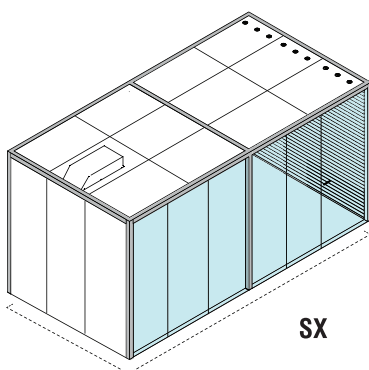

SX

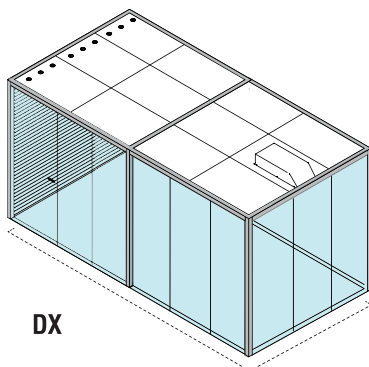

DX

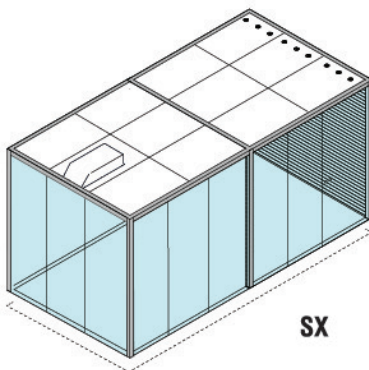

SX

A) MODULO 300x607, SENZA PAVIMENTO

F86AB014 - F86AB018 - F86AB022

Dimensioni (cm)

W314 x **D**621 x **H**247/**H**264 (dimensioni esterne)

W300 x **D**607 x **H**240 (dimensioni interne)

Composizione

Struttura metallica: è costituita da profili in metallo verniciati a poveri epossidiche (sezione 70 mm x 70 mm) nelle finiture Argento (6S), RAL9016 (6W) o RAL9005 (6K), che vengono avvitate tra loro grazie ad apposita ferramenta. Sui profili sono presenti delle lavorazioni specifiche per il fissaggio delle partizioni cieche e il passaggio di eventuali cablaggi tra soffitto e parete verticale.

I montanti verticali devono essere fissati a pavimento e ad almeno una parete.

Rivestimento interno: tutte le superfici interne sono realizzate in lamelle di 4akustik passo 28/4 melaminico (su richiesta è disponibile in versione ignifuga), con uno strato di poliestere (lana di roccia su richiesta) sul retro. Il rivestimento delle pareti prosegue sul controsoffitto.

Le lamelle vengono consegnate già tagliate a misura, evitando di doverle riprendere in fase di assemblaggio.

Sul controsoffitto non è necessario realizzare alcuna asola per l'inserimento dei faretti, che sono dimensionati per poter essere alloggiati tra una doga e l'altra (*).

Rivestimento esterno: i pannelli esterni verticali possono essere configurati in melaminico da 18mm con borsi ABS o rivestiti in tessuto della Cat. C.

I pannelli superiori che tamponano il soffitto dell'acoustic room sono realizzati in pannelli melaminici da 8mm non bordati.

Pareti in vetro: le pareti in vetro possono essere a vetro singolo o doppio. In entrambi i casi, un vetro laminato "CLEAR" 5+5mm è usato con uno strato acustico di PVB di 1.52mm di spessore in mezzo. Parametri di isolamento (secondo il Certificato ETA Iwallspace):

- pareti a vetro singolo: 34 dB

- pareti a doppi vetri: 42 dB.

I vetri sono incorniciati da profili in alluminio anodizzato che vengono ancorati direttamente ai profili della struttura esterna.

Questi profili possono essere in finitura ossidatp "0 chimico" (7Z) o verniciati a polveri in RAL9016 (7V) o RAL9005 (7K). I moduli possono essere dotati di porta battente a doppio vetro o scorrevole in vetro completa di serratura.

Accessori di serie

Illuminazione (*): questo modulo comprende otto faretti a LED a incasso da fissare sul controsoffitto. I faretti, con ghiera esterna in alluminio verniciato bianco opaco ultrasottile, corpo in alluminio e diffusore policarbonato opale.

Si azionano con un telecomando wireless (***) con pulsante ON/OFF..

Alimentatore incluso: driver CC 9-15W

Potenza: 9W

Tensione di alimentazione: PRI 100-240VAC— SEC 300mA 27-60VDC

Frequenza di alimentazione: 50/60Hz

Flicker free: si

Classe di isolamento: Classe II

Tipo di sorgente della luce: SMD 2835—60LEDS

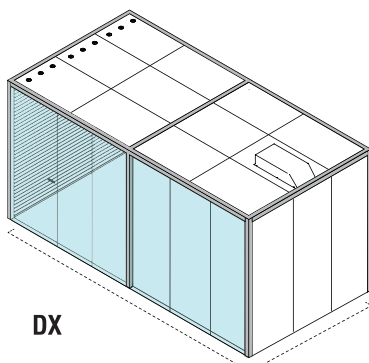

DX

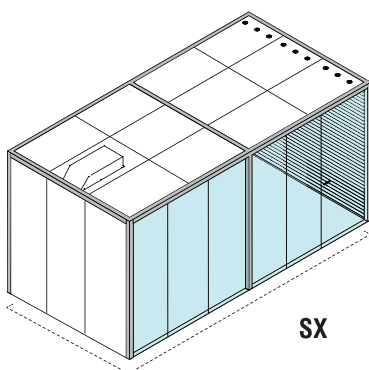

SX

Dimensioni faretto: 147 x 147 mm.
 Flusso luminoso: 780 lumen
 Indice di resa cromatica: CRI 80
 Efficienza luminosa: 86 lumen /W
 Temperatura della luce: WW 3000°K
 Vita media a 25°C: 30.000h
 Tensione: 220VAC
 Grado di protezione: IP40



Telecomando ():** può essere configurato in colore bianco o nero e può essere facilmente fissato su una delle pareti con delle viti o del semplice biadesivo.

Sistema di ventilazione: sui lati corti del controsoffitto sono predisposte 2 aperture, per la mandata e la ripresa dell'aria, collegate al sistema di ricircolo dell'aria posizionato sulla sommità dell'Acoustic Room, caratterizzato da un ventilatore elicentrico.

L'impianto di ventilazione può essere regolato grazie due ventilatori elicentrici in linea con motore 230V-50Hz, a 2 velocità, regolabili per variazione di tensione sempre utilizzando il telecomando in dotazione (**).

Dati singolo ventilatore:

Portata a bocca libera del sistema:	300 - 360 m ³ /h
Temperatura di esercizio:	-20/+40°C
Potenza max. assorbita:	30-22 W
Livello di pressione sonora***:	20-19 dB(A)

Si riportano di seguito le curve caratteristiche del singolo ventilatore:

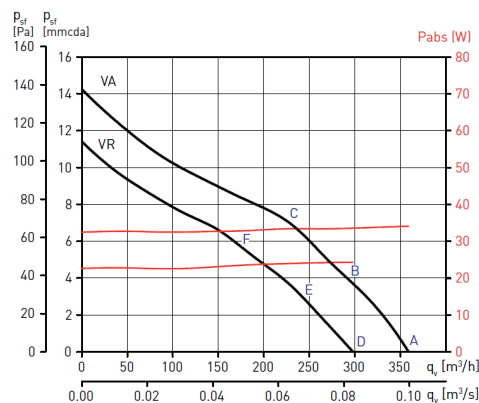

q_v = Portata in m³/h e m³/s.

p_{sf} = Pressione statica in mmcda e Pa.

Aria secca normale a 20°C y 760 mm c.a.Hg.

Prove eseguite secondo le norme ISO 5 801 e AMCA 210-99.

VA = Velocità alta

VR = Velocità ridotta

*** Livello di pressione sonora misurato a 3 metri, in campo libero.



Come viene spedito

Smontato

Note

I modelli L300x600cm senza pavimento, devono essere ancorati al pavimento esistente per garantirne la stabilità (ferramenta per fissaggio a pavimento inclusa con fischer generici: a discrezione del cliente/installatore l'uso di sistemi di fissaggio specifici).

Secondo le norme europee, l'indice di affollamento consentito all'interno delle sale riunioni è di 0,6 persone/mq. Pertanto nel modulo 300x600 il numero di persone che possono facilmente godere l'uso dell'Acoustic Room allo stesso tempo è:

$0,6 \text{ (indice affollamento)} \times 18,21 \text{ mq (area)} = 10,9 = 10 \text{ persone circa.}$

Secondo le norme europee, in ambienti chiusi come le sale riunioni, la quantità d'aria che va ricambiata nello spazio chiuso deve essere di almeno 36 m³/h per persona.

In questo modello di Acoustic Room si sono considerati i seguenti valori:

$300 \times 300 \text{ H}240 \text{ (volume interno)} = 10,9 \times 36 \text{ m}^3/\text{h} = 392,4 \text{ m}^3/\text{h}$

Se si considerasse la presenza di 10 persone (max) la portata necessaria sarebbe di almeno 360 m³/h.

Il ventilatore incluso in questo modello ha una portata totale di 600-720 m³/h, di gran lunga superiore al dato minimo necessario.

L'impianto di ventilazione realizzato in Acoustic Room è caratterizzato da 2 velocità, facilmente selezionabili tramite il telecomando: bassa velocità per un maggiore comfort e alta velocità per una maggiore riserva d'aria.

Nel caso si volesse invece forzare l'immissione dell'aria, e non l'estrazione, basta ruotare il ventilatore in fase di montaggio.

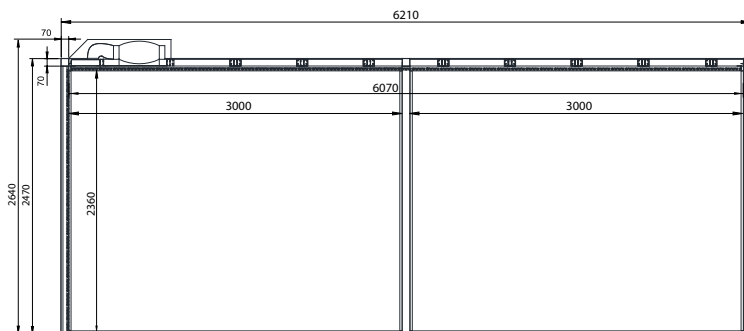

SEZIONE E-E

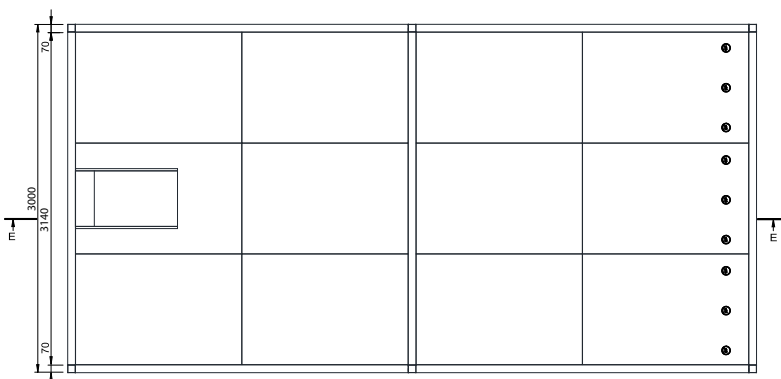
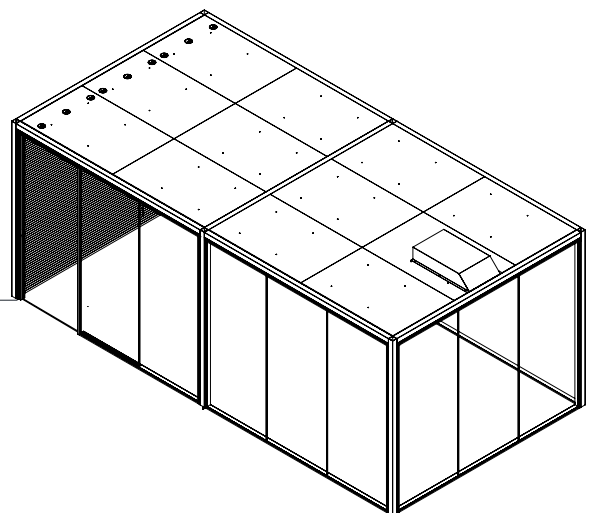

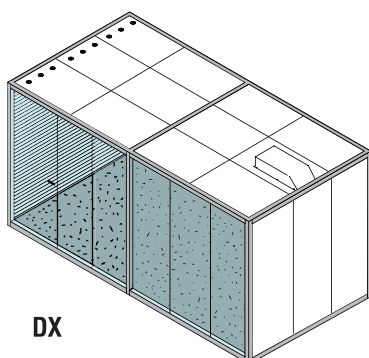

DX

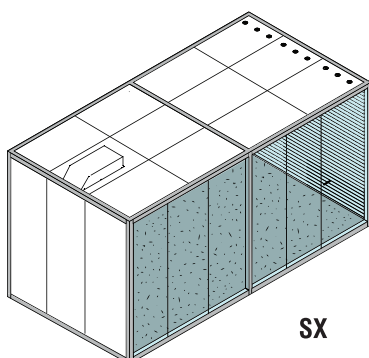

SX

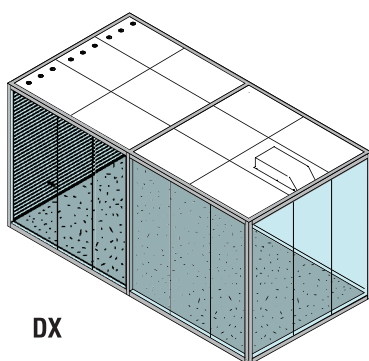

DX

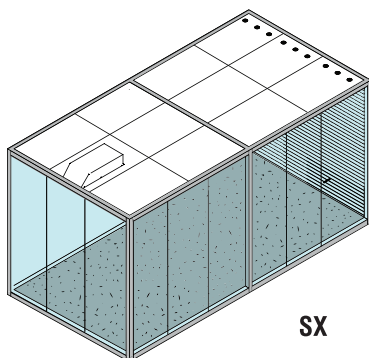

SX

B) MODULO 300x607, CON PAVIMENTO

F86AB016 - F86AB020 - F86AB024

Dimensioni (cm)

W314 x **D**621 x **H**254/**H**271 (dimensioni esterne)

W300 x **D**607 x **H**240 (dimensioni interne)

Composizione

Struttura metallica: è costituita da profili in metallo verniciati a poveri epossidiche (sezione 70 mm x 70 mm) nelle finiture Argento (6S), RAL9016 (6W) o RAL9005 (6K), che vengono avvitate tra loro grazie ad apposita ferramenta. Sui profili sono presenti delle lavorazioni specifiche per il fissaggio delle partizioni cieche e il passaggio di eventuali cablaggi tra soffitto e parete verticale.

I montanti verticali devono essere fissati a pavimento e ad almeno una parete.

Pavimento: è costituito da un sottopavimento realizzato in pannelli completi di piedini regolabili. Ha uno spessore complessivo di circa 7 cm da terra. Permette di avere sufficiente spazio per il passaggio di eventuali cavi. Viene rivestito da uno strato di moquette in quadrotte da 50x50 cm da fissare e rifilare in fase di montaggio.

Rivestimento interno: tutte le superfici interne sono realizzate in lamelle di 4akustik passo 28/4 melaminico (su richiesta è disponibile in versione ignifuga), con uno strato di poliestere (lana di roccia su richiesta) sul retro. Il rivestimento delle pareti prosegue sul controsoffitto.

Le lamelle vengono consegnate già tagliate a misura, evitando di doverle riprendere in fase di assemblaggio.

Sul controsoffitto non è necessario realizzare alcuna asola per l'inserimento dei faretti, che sono dimensionati per poter essere alloggiati tra una doga e l'altra (*).

Rivestimento esterno: i pannelli esterni verticali possono essere configurati in melaminico da 18mm con borsi ABS o rivestiti in tessuto della Cat. C.

I pannelli superiori che tamponano il soffitto dell'acoustic room sono realizzati in pannelli melaminici da 8mm non bordati.

Pareti in vetro: le pareti in vetro possono essere a vetro singolo o doppio. In entrambi i casi, un vetro laminato "CLEAR" 5+5mm è usato con uno strato acustico di PVB di 1.52mm di spessore in mezzo. Parametri di isolamento (secondo il Certificato ETA Iwallspace):

- pareti a vetro singolo: 34 dB

- pareti a doppi vetri: 42 dB.

I vetri sono incorniciati da profili in alluminio anodizzato che vengono ancorati direttamente ai profili della struttura esterna.

Questi profili possono essere in finitura ossidatp "0 chimico" (7Z) o verniciati a polveri in RAL9016 (7V) o RAL9005 (7K). I moduli possono essere dotati di porta battente a doppio vetro o scorrevole in vetro completa di serratura.

Accessori di serie

Illuminazione (*): questo modulo comprende quattro faretti a LED a incasso da fissare sul controsoffitto. I faretti, con ghiera esterna in alluminio verniciato bianco opaco ultrasottile, corpo in alluminio e diffusore policarbonato opale.

Si azionano con un telecomando wireless (***) con pulsante ON/OFF.

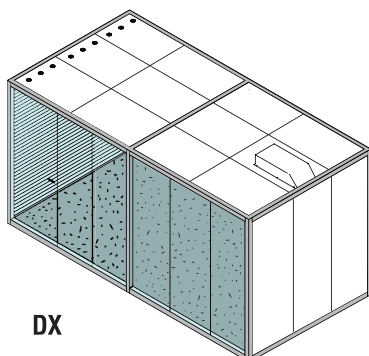

DX

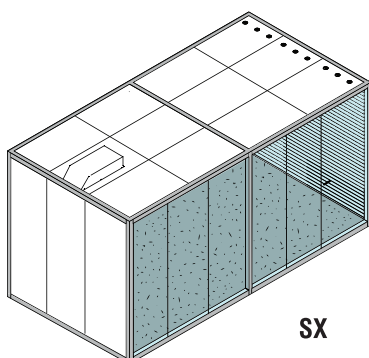

SX

Tensione di alimentazione: PRI 100-240VAC— SEC 300mA 27-60VDC

Frequenza di alimentazione: 50/60Hz

Flicker free: sì

Classe di isolamento: Classe II

Tipo di sorgente della luce: SMD 2835—60LEDS

Dimensioni faretto: 147 x 147 mm.

Flusso luminoso: 780 lumen

Indice di resa cromatica: CRI 80

Efficienza luminosa: 86 lumen /W

Temperatura della luce: WW 3000°K

Vita media a 25°C: 30.000h

Tensione: 220VAC

Grado di protezione: IP40



Telecomando ():** può essere configurato in colore bianco o nero e può essere facilmente fissato su una delle pareti con delle viti o del semplice biadesivo.

Sistema di ventilazione: ai lati del controsoffitto sono predisposte 2 aperture, per la mandata e la ripresa dell'aria, collegate al sistema di ricircolo dell'aria posizionato sulla sommità dell'Acoustic Room, caratterizzato da un ventilatore elicentrico. L'impianto di ventilazione può essere regolato grazie al motore 230V-50Hz, a 2 velocità, regolabile per variazione di tensione sempre utilizzando il telecomando in dotazione.

Portata a bocca libera del sistema:	300 - 360 m³/h
Temperatura di esercizio:	-20/+40°C
Potenza max. assorbita:	30-22 W
Livello di pressione sonora***:	20-19 dB(A)

Si riportano di seguito le curve caratteristiche del ventilatore:

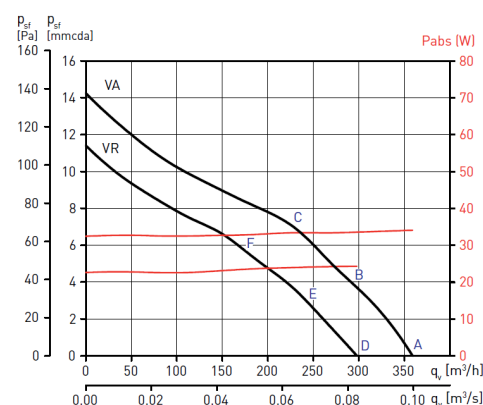

q_v = Portata in m³/h e m³/s.

p_{sf} = Pressione statica in mmcda e Pa.

Aria secca normale a 20°C y 760 mm c.a.Hg.

Prove eseguite secondo le norme ISO 5 801 e AMCA 210-99.

VA = Velocità alta

VR = Velocità ridotta

*** Livello di pressione sonora misurato a 3 metri, in campo libero.



Come viene spedito

Smontato

Note

I montanti verticali devono essere fissati a pavimento per garantirne la stabilità.
Secondo le norme europee, l'indice di affollamento consentito all'interno delle sale riunioni è di 0,6 persone/mq. Pertanto nel modulo 300x600 il numero di persone che possono facilmente godere l'uso dell'Acoustic Room allo stesso tempo è:

$0,6 \text{ (indice affollamento)} \times 18,21 \text{ mq (area)} = 10,9 = 10 \text{ persone circa.}$

Secondo le norme europee, in ambienti chiusi come le sale riunioni, la quantità d'aria che va ricambiata nello spazio chiuso deve essere di almeno 36 m³/h per persona.

In questo modello di Acoustic Room si sono considerati i seguenti valori:

$300 \times 300 \text{ H}240 \text{ (volume interno)} = 10,9 \times 36 \text{ m}^3/\text{h} = 392,4 \text{ m}^3/\text{h}$

Se si considerasse la presenza di 10 persone (max) la portata necessaria sarebbe di almeno 360 m³/h.

I ventilatore incluso in questo modello ha una portata totale di 600-720 m³/h, di gran lunga superiore al dato minimo necessario.

L'impianto di ventilazione realizzato in Acoustic Room è caratterizzato da 2 velocità, facilmente selezionabili tramite il telecomando: bassa velocità per un maggiore comfort e alta velocità per una maggiore riserva d'aria.

Nel caso si volesse invece forzare l'immissione dell'aria, e non l'estrazione, basta ruotare il ventilatore in fase di montaggio.

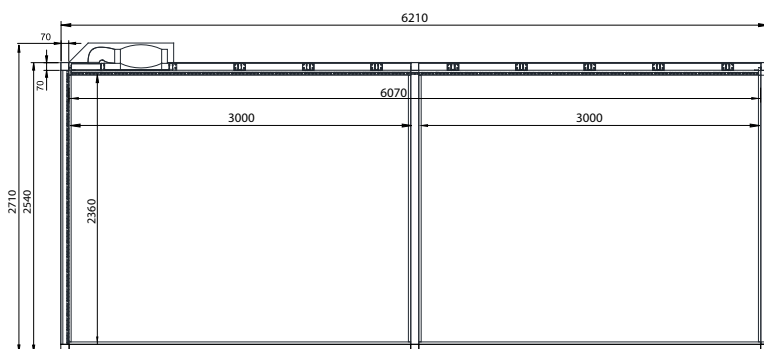

SEZIONE E-E

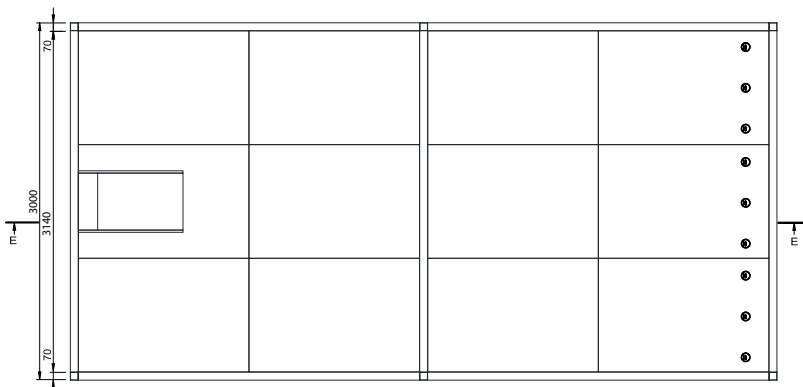
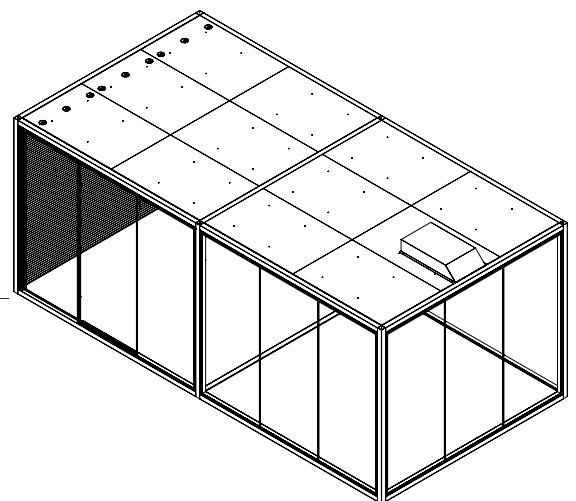

6. Accessori Acoustic Room



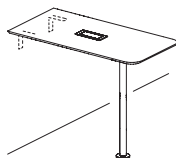

A) TAVOLO SCRITTOIO ALTO A PENISOLA

F53TBM20

Dimensioni (cm):

W140 x **D**70 x **H**105

Composizione

Piano: pannello in MDF nobilitato, entrambi con spessore 28mm. Il piano è predisposto con dei fori sottopiano per le staffe di collegamento a parete, con i fori per la base e per il vestello portacavi.

Vi è, inoltre, un'asola, per un top-access posizionato a filo del piano.

Bordi del piano: bordi sagomati a 45° su 3 lati mentre il quarto è a 90°. Tutti i bordi sono laccati in tinta con la finitura del piano.

Gli spigoli non a contatto con la parete sono arrotondati con raggio 12cm.

Accessori di serie

Staffe di unione: elementi in metallo verniciato a polveri epossidiche in 6S, 6W o 6K, con viti per il fissaggio sotto piano e alla parete del box.

Cestello: elementi in lamiera sagomata, verniciato a polveri epossidiche in 6S, 6W o 6K, con viti per il fissaggio sotto piano. Ha un vano di L90 cm P10 cm e H7,5 cm.

Passacavi: elementi in plastica stampata in in 9K o 9W da utilizzare, nel caso si debba cablare lo scrittoio attraverso la parete, per creare il passaggio cavi sulla parete. Foratura da farsi in cantiere in fase di montaggio.

Top access: con singolo sportello ad apertura bifrontale, ingombro sul piano di 36x12cm, è integrato a filo con il piano ed è in finitura 7Z.

E' posizionato centralmente al piano e permette la gestione dei cablaggi dal cestello sottopiano

Come viene spedito

Smontato

Note

Consultare le Istruzioni di Montaggio per le lavorazioni da fare sulle doghe per il montaggio dello scrittoio.

7) Esempi di passaggio dei cablaggi all'interno degli Acoustic Room e del MINI

ATTENZIONE: attenersi alle disposizioni locali sui collegamenti elettrici!

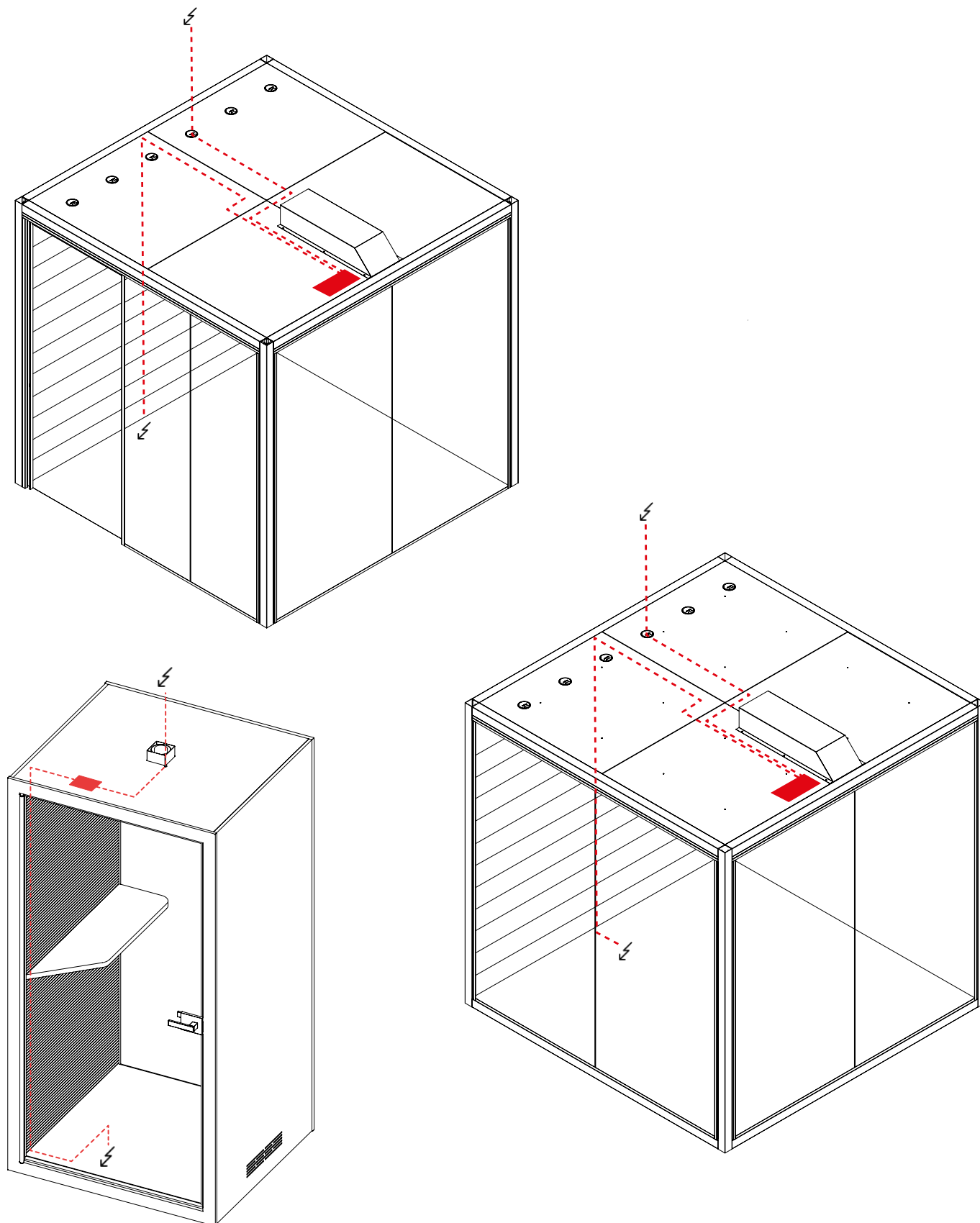

Pannelli ed elementi in legno

MDF			
Spessore pannello	12-19 mm	19-30 mm	30-45 mm
Peso specifico pannello	760 kg/mc ±5%	730 kg/mc ±5%	730 kg/mc ±5%
Caratteristiche meccaniche	Conforme UNI EN 622-5 e UNI EN 13986		
Reazione al fuoco	Classe europea D-s2,d0 secondo EN13501 / Classe 2 italiana, secondo UNI 9177/08		
Leganti impiegati	Resine a base d'urea formaldeide		
Formaldeide	Basso contenuto di formaldeide, Classe di formaldeide E1, conforme CARB Phase 2, conforme D.M 10/10/2008		

Nobilitazione: caratteristiche fisico-meccaniche * in accordo con la UNI U41101400	Comportamento della superficie all'azione dei prodotti vari (UNI EN12720)	Classe B*
	Comportamento della superficie all'usura per abrasione (UNI 9115)	Livello 5 -Tinte unite Livello 3 - Legni
	Valutazione della resistenza al calore secco (UNI EN12722)	Classe B*
	Valutazione della resistenza al calore umido (UNI EN12721)	Classe B*
	Resistenza della superficie alla sigaretta (UNI 9241)	Livello 3
	Resistenza della superficie alla luce (UNI 9427)	Livello 5
	Resistenza della superficie al graffio (UNI 9428)	Livello 4
	Resistenza allo sporco (UNI 9300)	Livello 4

Per le specifiche vincolanti riguardanti i colori e le finiture, vi preghiamo di ordinare il kit dei materiali e tessuti disponibili per i prodotti Fantoni.

Pannelli ed elementi in legno

TRUCIOLARE			
Spessore pannello	8-13 mm	13-20 mm	25-32 mm
Peso specifico pannello	710 kg/mc ±7%	700 kg/mc ±7%	670 kg/mc ±7%
Caratteristiche meccaniche	Conforme UNI EN 312 e UNI EN 13986		
Reazione al fuoco	Classe europea D-s2,d0 secondo EN13501 / Classe 2 italiana, secondo UNI 9177/08		
Leganti impiegati	Resine a base d'urea formaldeide		
Formaldeide	Basso contenuto di formaldeide, Classe di formaldeide E1, conforme CARB Phase 2, conforme D.M 10/10/2008		

Nobilitazione: caratteristiche fisico-meccaniche * in accordo con la UNI U41101400	Comportamento della superficie all'azione dei prodotti vari (UNI EN12720)	Classe B*
	Comportamento della superficie all'usura per abrasione (UNI 9115)	Livello 5 -Tinte unite Livello 3 - Legni
	Valutazione della resistenza al calore secco (UNI EN12722)	Classe B*
	Valutazione della resistenza al calore umido (UNI EN12721)	Classe B*
	Resistenza della superficie alla sigaretta (UNI 9241)	Livello 3
	Resistenza della superficie alla luce (UNI 9427)	Livello 5
	Resistenza della superficie al graffio (UNI 9428)	Livello 4
	Resistenza allo sporco (UNI 9300)	Livello 4

Per le specifiche vincolanti riguardanti i colori e le finiture, vi preghiamo di ordinare il kit dei materiali e tessuti disponibili per i prodotti Fantoni.

Rivestimento

Cat. C LANA VERGINE	
Composizione	Lana vergine 100%
Peso	ca. 800 g/ml
Resistenza abrasione	Giri 50.000 EN ISO 12947 – 2 (Martindale)
Pilling	Scala 1-5 max 5 EN ISO 12945 - 4
Comportamento al fuoco	UNI 9175 Classe 1M -- EN 1021 1&2 -- California Bulletin CAL 117-E-Class 1 -- BS 5852 Part 1 0,1 Cigarette & match -- ÖNORM B 3825-B1-3800-Q1 UK -- IMO MSC 307(88) Annex 1 part 8 -- MED Certificate IMO -- ASTM E 84 -- CA TB 117-2013 Può essere trattata con ignifugo per essere conforme anche ad altri test internazionali. Il grado di resistenza al fuoco dipende dal tipo di schiuma utilizzato.
Solidità colore alla luce	Scala 1-8, max 8 – EN ISO 105 – B02 Tolleranza: da 5 a 7
Solidità colore allo sfregamento	Scala 1-5 max 5 EN ISO 105X12 (umido- secco) Tolleranza: da 4 a 5
Manutenzione	Lavaggio a secco
Colori disponibili	Per l'elenco dei colori consultare il campionario dei tessuti in vigore

Uso, assistenza, manutenzione, disassemblaggio

UTILIZZO PREVISTO

I moduli Acoustic Room possono essere utilizzati solo come sale riunioni o spazi di lavoro in ambito professionale per tempi ridotti e non continuativi nell'arco della giornata.

Questi moduli devono essere assemblati, montati e resi disponibile all'uso, da personale specializzato.

CONSIGLI PER L'USO e AVVERTENZE GENERALI DI SICUREZZA

Gli articoli della Collezione devono essere utilizzati solo come previsto dalla destinazione d'uso nel rispetto delle normali precauzioni generali. In caso di utilizzo inappropriato sussiste il rischio di incidente.

La Fantoni S.p.A. declina ogni responsabilità per il non corretto utilizzo del prodotto e del sistema elettrico e/o di ventilazione. Qualsiasi manomissione del sistema da parte di personale autorizzato e competente.

ATTENZIONE: Accertarsi di leggere e osservare le indicazioni riportate sul manuale prima dell'assemblaggio del modulo e delle sua messa in funzione!

ATTENZIONE: La centralina che coordina l'illuminazione e/o la ventilazione può essere messa in funzione soltanto con il voltaggio indicato sull'etichetta applicata alla centralina stessa!

Prima di azionare il sistema, si prega di verificare la compatibilità della indicazioni riportate sull'etichetta della centralina sottopiano, con il voltaggio disponibile in tale contesto!

ATTENZIONE: Assicurarsi di utilizzare il cavo per l'alimentazione fornito! Assicurarsi che tale cavo non sia danneggiato! L'attivazione del sistema con un cavo di alimentazione danneggiato è proibito!

ATTENZIONE: Se il cavo di alimentazione è danneggiato, è necessario farsi sostituire tale cavo unicamente dal produttore, o dal suo servizio clienti, per evitare pericoli.

ATTENZIONE: Prima di collegare o scollegare eventuali cavi, centraline o altri elementi, assicurarsi che il cavo di alimentazione sia scollegato dalla corrente.

GARANZIA

La garanzia è valida solo se il modulo è stato assemblato in modo corretto e professionale, seguendo le indicazioni riportate e se eventuali riparazioni sono state eseguite da personale autorizzato e competente.

I moduli non possono essere montati o utilizzati in modo improprio e non possono essere effettuate modifiche al sistema o ad alcun componente, altrimenti la garanzia sul prodotto decade. Per maggiori informazioni, si faccia riferimento alle condizioni generali di vendita.

ASSISTENZA

Le operazioni di assistenza, come ad esempio la sostituzione o riparazione di particolari componenti, devono essere eseguiti esclusivamente da personale specializzato appositamente addestrato.

CONSIGLI PER LA MANUTENZIONE

È assolutamente sconsigliato l'uso di prodotti abrasivi, liquidi e non, di sostanze solventi o di acidi, anche in piccola percentuale.

MOBILI E PARTI IN LEGNO

I mobili sono costituiti da pannelli aventi superfici nobilitate con particolari procedimenti e sono lavabili con detersivi liquidi neutri, usati per la comune pulizia domestica.

Una pulizia giornaliera può essere fatta con un comune panno umido o spray antipolvere.

PARTI CROMATE

Pulire con panno morbido imbevuto leggermente con un prodotto per la pulizia dell'acciaio.

PARTI IN PLASTICA

Usare panno morbido imbevuto leggermente con acqua senza insistere, ripassare poi con panno asciutto.

RIVESTIMENTO

Consultare le tabelle nella sezione caratteristiche materiali.

CONSIGLI PER IL DISASSEMBLAGGIO

I mobili della Collezione sono essenzialmente composti da pannelli in Truciolare o MDF nobilitati. I componenti in metallo o in materiale plastico sono facilmente disassemblabili seguendo il percorso inverso delle istruzioni di montaggio disponibili nel portale Fantoni. Per lo smaltimento dei materiali attenersi alle disposizioni locali e normativa vigente relative allo smaltimento e riciclo dei rifiuti.



Fantoni SpA

*I-33010 Osoppo/Udine
Telefono +39 0432 9761
Telefax +39 0432 986266
info@fantoni.it
www.fantoni.it*