

MULTIPLICEO

INFORMAZIONI TECNICHE

fantoni

Premessa

Le caratteristiche qui descritte, fanno riferimento agli articoli illustrati nei capitoli del Catalogo Tecnico corrente, pertanto ne suggeriamo anche la sua consultazione.

Nell'ambito delle collezioni, non tutti gli articoli sono disponibili nei vari colori e finiture. Per un esatto controllo della disponibilità è consigliato l'uso di detto Catalogo Tecnico.

I dati tecnici della presente scheda sono indicativi e le misure riportate sono nominali. La Fantoni Spa si riserva la facoltà di variare in qualunque momento dimensioni e tipo di costruzione dei propri prodotti, nonché apportare migliorie e varianti, a suo insindacabile giudizio, nel rispetto delle caratteristiche della fornitura.

Revisione	Data	Descrizione	Redatto da	Approvato da
0	16/06/2015	Prima emissione	Arianna Dorissa	Andrea Bonamigo
1	24/08/2015	Seconda emissione	Marianna Fantoni	Andrea Bonamigo
2	28/9/2015	Terza emissione. Correzione p.35-36: i contenitori vengono spediti montati	Marianna Fantoni	Andrea Bonamigo
3	11/11/15	Quarta emissione: aggiunta specifiche manutenzione superfici in Cedro	Marianna Fantoni	Andrea Bonamigo
4	07/05/2018	Quinta emissione: eliminata la finitura CE, aggiunta mobili con ante impiallacciate	Marianna Fantoni	Andrea Bonamigo
5	02/07/2018	Sesta emissione: corretto il diametro del passacavi dei mobili di servizio	Marianna Fantoni	Andrea Bonamigo

Abbreviazioni / Key to abbreviations / Zeichenerklärung / Légende / Leyenda

cm	centimetri / centimeters / Zentimeter / centimètres / centímetros
mm	millimetri / millimeters / Millimeter / millimètres / milímetros
W	larghezza / width / Breite / largeur / ancho
D	profondità / depth / Tiefe / profondeur / profundidad
H	altezza / height / Höhe / hauteur / altura
kg	peso lordo / gross weight / Bruttogewicht / poids brut / peso bruto
m²	metri quadri / square meters / Quadratmeter / mètres carrés / metros cuadrados
m³	metri cubi / cubic meters / Kubikmeter / mètres cubes / metros cúbicos
lt	litri / liters / Liter / litres / litros
pcs	numero colli / cartons / Packstücke / colis / número bultos
Ø	diametro / diameter / Durchmesser / diamètre / diámetro
sx	sinistra / left / links / gauche / izquierda
dx	destra / right / rechts / droite / derecha

Legenda finiture elementi in metallo e plastica / Available finishes for metal and plastic elements / Metall- oder Kunststoffelementen verfügbare Ausführungen / Légende finitions disponibles pour éléments en métal ou plastique / Guía acabados disponibles para los elementos en metal o en plástico

6A	Metallo verniciato Argento metallizzato / Silver-painted metal / Metall Silber Metallic lackiert / Métal laqué Argent Métal / Metal pintado Plata Metal
6C	Metallo verniciato Argento Cherry / Cherry Silver-painted metal / Metall Silber Cherry lackiert / Métal laqué Argent Cherry / Metal pintado Plata Cherry
6G	Metallo verniciato Grigio Nebbia / Misty Grey-painted metal / Metall Nebelgrau lackiert / Métal laqué Gris Brouillard / Metal pintado Gris Niebla
6K	Metallo verniciato Nero RAL 9005 / Black-painted metal RAL9005 / Metall Schwarz RAL9005 lackiert / Métal laqué Noir RAL9005 / Metal pintado Negro RAL9005
6L	Metallo verniciato Bianco RAL9010 / White-painted metal RAL 9010 / Metall Weiß RAL9010 lackiert / Métal laqué Blanc RAL9010 / Metal pintado Blanco RAL9010
6M	Metallo cromato lucido / Polished chrome-plated metal / Metall verchromt glänzend / Métal chromé brillant / Metal cromado brillo
6N	Metallo verniciato Nickel / Nickel-painted metal / Metall Nickel lackiert / Métal laqué Nickel / Metal pintado Níquel
6Q	Metallo verniciato Grigio Nebbia / Misty Grey-painted metal / Metall Nebelgrau lackiert / Métal laqué Gris Brouillard / Metal pintado Gris Niebla
6R	Metallo verniciato Rosso / Red-painted metal / Metall Rot lackiert / Métal laqué Rouge / Metal pintado Rojo
6S	Metallo verniciato Argento Mèta / Mèta Silver-painted metal / Metall Silber Mèta lackiert / Métal laqué Argent Mèta / Metal pintado Plata Mèta
6T	Metallo verniciato Bianco Tibet / Tibet White-painted metal / Metall Tibet-Weiß lackiert / Métal laqué Blanc Tibet / Metal pintado Blanco Tibet
6W	Metallo verniciato Bianco RAL9016 / White-painted metal RAL 9016 / Metall Weiß RAL9016 lackiert / Métal laqué Blanc RAL9016 / Metal pintado blanco RAL9016
6X	Metallo verniciato Grigio Antracite / Anthracite-painted metal / Metall Anthrazitgrau lackiert / Métal laqué Gris Anthracite / Metal pintado Gris Antracita
6U	Metallo verniciato Grigio RAL9006 / Grey-painted metal RAL9006 / Metall Grau RAL9006 lackiert / Métal laqué Gris RAL9006 / Metal pintado Gris RAL9006

7B	Alluminio ossidato Nero / Black anodized Aluminium / Eloxiertem Aluminium Schwarz / Aluminium anodisé Noir / Aluminio anodizado Negro
7K	Alluminio verniciato Nero RAL 9005 / Black-painted Aluminium RAL9005 / Aluminium Schwarz RAL9005 lackiert / Aluminium laqué Noir RAL9005 / Aluminio pintado Negro RAL9005
7R	Alluminio grezzo / Raw aluminium / Aluminium natur / Aluminium brut / Aluminio bruto
7S	Metallo verniciato Argento Mèta / Mèta Silver-painted aluminum / Metall Silber Mèta lackiert / Métal laqué Argent Mèta / Metal pintado Plata Mèta
7V	Alluminio verniciato Bianco RAL9016 / White-painted aluminium RAL9016 / Aluminium Weiß RAL9016 lackiert / Aluminium laqué Blanc RAL 9016 / Aluminio pintado Blanco RAL 9016
7Z	Alluminio ossidato 0 / 0 Oxidized aluminium / Aluminium oxidiert 0 / Aluminium oxydé 0 / Aluminio oxidado 0

8A	Cristallo acidato / Etched glass / Glas geätzt/ Verre dépoli / Cristal deslustrado
8S	Cristallo sabbato / Sanded glass / Glas sandgestrahlt / Verre sablé / Cristal arenado
8T	Cristallo trasparente / Clear glass / Glas transparent / Verre transparent / Cristal transparente

9K	Plastica Nera / Black plastic / Kunststoff Schwarz / Plastique Noir / Plástico Negro
9G	Plastica Grigio Chiaro / Light Grey plastic / Kunststoff Hellgrau / Plastique Gris Clair / Plástico Gris Claro
9P	Plastica opalina / Opaline plastic / Kunststoff opal / Plastique opalin / Plástico opalino
9R	Plastica Grigio / Grey plastic / Kunststoff Grau / Plastique Gris / Plástico Gris
9S	Plastica Argento Mèta / Mèta Silver plastic / Kunststoff Silber Mèta / Plastique Argent Mèta / Plástico Plata Mèta
9X	Plastica Grigio Scuro / Dark Grey plastic / Kunststoff Dunkelgrau / Plastique Gris Noir / Plástico Gris Oscuro
9W	Plastica Bianca / White plastic / Kunststoff Weiß / Plastique Blanc / Plástico Blanco

XB	Plexiglas trasparente bisatinato / Transparent satin-finish Plexiglas / Plexiglas transparent beidseitig satiniert / Plexiglas transparent satiné sur les deux faces / Plexiglás transparente bisatinado
XG	Plexiglas Grigio / Grey plexiglas / Plexiglas Grau / Plexiglas Gris / Plexiglas Gris
XN	Plexiglas Nero / Black plexiglas / Plexiglas Schwarz / Plexiglas Noir / Plexiglas Negro
XZ	Plexiglas Bronzo / Bronze plexiglas / Plexiglas Bronze / Plexiglas Bronze / Plexiglas Bronze

5 Caratteristiche tecniche**6 Specifiche prodotti**

- 1) Scrivanie
- 2) Elementi per scrivanie
- 3) Tavoli
- 4) Elementi per tavoli
- 5) Mobili di servizio e cassettiere
- 6) Elementi per mobili di servizio e cassettiere
- 7) Contenitori
- 8) Pannellature modulari
- 9) Esempi collegamenti elettrici

52 Caratteristiche dei materiali**56 Indicazioni generali**

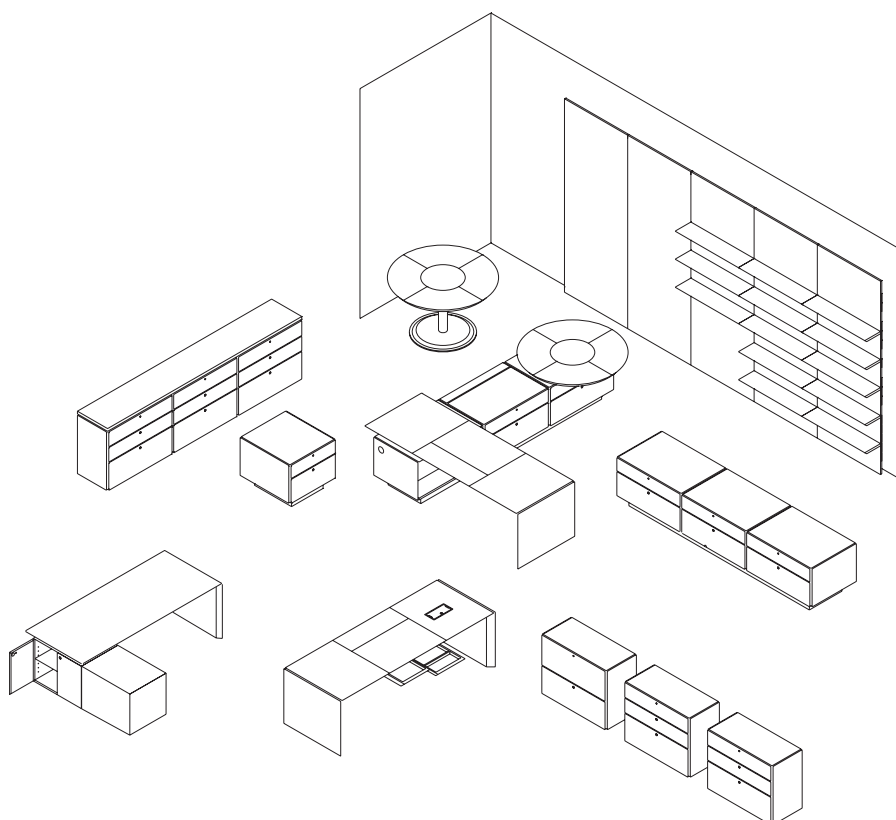

Finiture disponibili

B5 Melaminico Bianco Tibet
Finitura Alluminio

QK Melaminico Nero
Finitura Alluminio

NT Impiallacciato Noce Canaletto

RC Impiallacciato Rovere Chiaro

BN Melaminico Bianco Niveo
Finitura Alluminio

Cat. K Cuoietto

Tabella abbinamenti cromatici

Finitura	Top access e salitacavi	Elementi in plastica (coperchi passacavi, coprifori)	Cestello portacavi
NT	7K	Nero	6K
RC	7Z	Beige	6T/6W
Cat. K	7Z o 7K	Nero	6K
B5	/	Bianco	/
BN	/	Bianco	/
QK	/	Nero	/
Basamento 6K	/	Nero	6K
Basamento 6T	/	Bianco	6T
Basamento 6W	/	Bianco	6W

1. Scrivanie

Le scrivanie MultipliCEO sono costituite da pannelli in tamburato dello spessore di 70mm, con i bordi "tagliati" a 45°. Sottopiano sono dotati di un doppio cassetto estraibile rivestiti esternamente in cuoietto e floccati internamente. Le scrivanie Multipli sono costituite da pannelli in tamburato, dello spessore di 50mm, impiallacciati in Rovere chiaro (RC) o in Noce (NT) hanno i bordi tagliati a 45° con spigoli arrotondati. Sono previste due versioni di vaschette passacavi, una nera (7K) e una in alluminio anodizzato naturale (7Z).

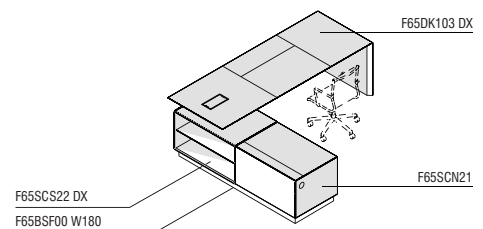
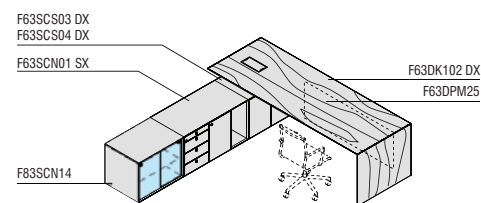
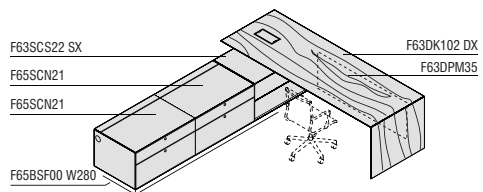
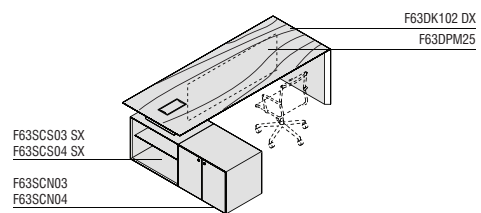
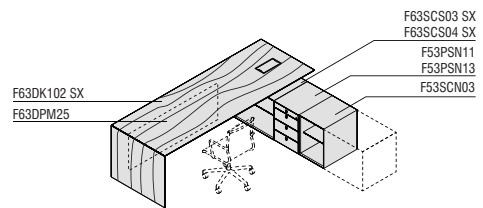
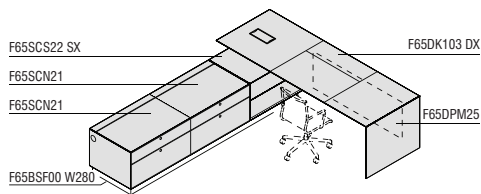
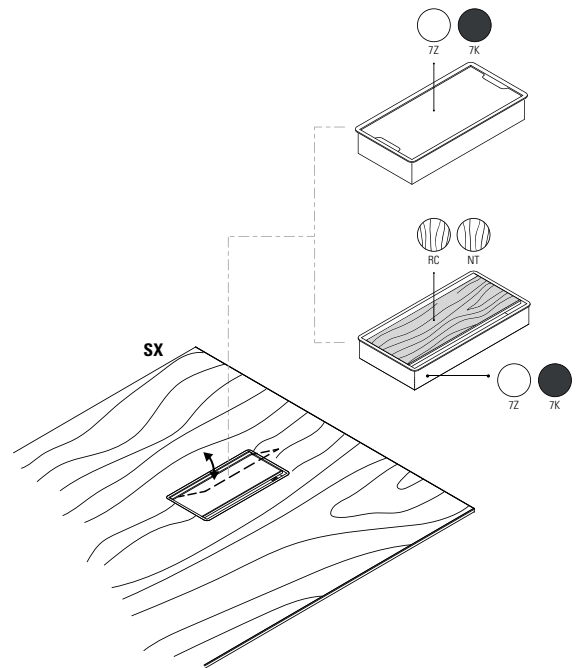
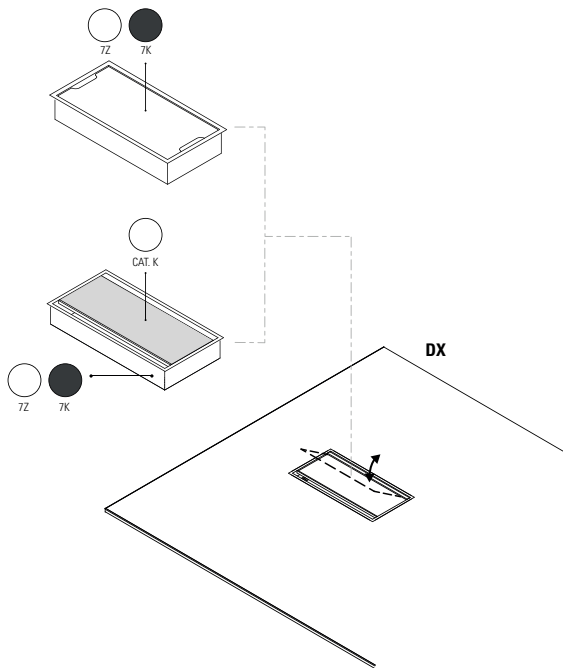

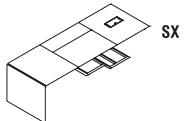
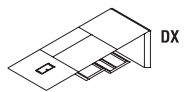
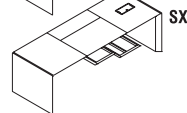
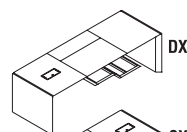
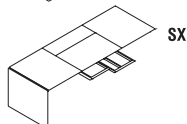
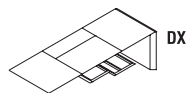
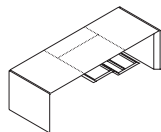

A) SCRIVANIE DIREZIONALI CON PIANO RIVESTITO IN PELLE (SPESS. 70 MM)

F65DK100 - F65DK101 - F65DK102 - F65DK103

Dimensioni (cm)

W240,7 x D90 x H75

Composizione

Piano: pannello tamburato di grosso spessore (70mm) con bordi sagomati a 45° e rivestimento in cuoio che avvolge uniformemente tutto il pannello, spigoli e giunture comprese. Le giunture sono tagliate al vivo e rifinite con un rilievo.

Sul lato inferiore sono presenti dei prefiori per l'aggancio del modesty panel (ordinabile separatamente) ed i fori necessari per fissare il piano al fianco. Il piano viene unito al fianco da speciali piastre invisibili in acciaio. I fori dove vengono usati i giunti con dado esagonale sono coperti da speciali tappi in ABS in tinta secondo la tabella degli abbinamenti cromatici.

Il piano dei modelli F65DK102 e F65DK103 è accessorizzato con top access (destra o sinistra).

Fianchi: pannelli tamburati di grosso spessore (70mm) con bordi sagomati a 45° e rivestimento in cuoio che avvolge uniformemente tutti i pannelli, spigoli e giunture comprese. Le giunture sono tagliate al vivo e rifinite con un rilievo.

Le estremità inferiori, tagliate a 90°, sono dotate di piastre in acciaio cromato che rifiniscono l'appoggio e piedini.

Non presentano salitecavi integrate.

Bordi: sagomati a 45° con spigoli arrotondati e rivestiti in cuoio.

Accessori di serie

Cassetto-cancelleria: doppio cassetto a scomparsa, integrato nello spessore del piano (lato operatore). Internamente è floccato nero mentre l'esterno è rivestito in cuoio nella stessa finitura del piano.

Top access ():** di serie nei modelli F65DK102 e F65DK103.

Con singolo sportello ad apertura frontale ammortizzata, ingombro sul piano di 36x12cm, è integrato a filo con il piano ed è in finitura 7K o 7Z secondo la tabella degli abbinamenti cromatici. Permette la gestione dei cablaggi dal cestello sottopiano. Può essere configurato in versione standard o con rivestimento in tinta integrato.

Cestello portacavi (*): in lamiera 12/10, posizionato sottopiano in linea con il top access e fissato con viti. In finitura 6K, 6T o 6W secondo la tabella degli abbinamenti cromatici.

Di serie nei modelli F65DK102 e F65DK103.

Piedini: regolabili, in finitura 9K.

Come viene spedito

Smontato

Note

Le scrivanie sono disponibili, con le stesse caratteristiche, nella versione penisola destra o sinistra (modelli F65DK101 e F65DK103) che vengono integrate con cassettiere e mobili di servizio.

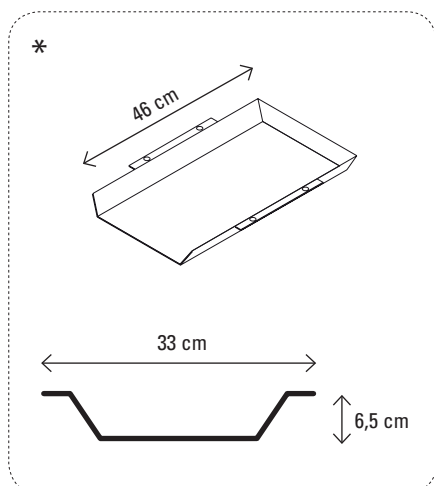
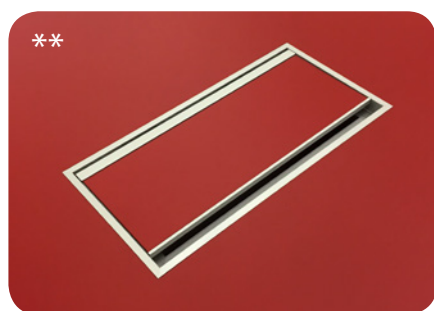

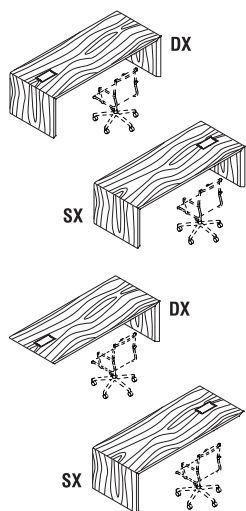
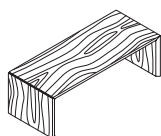

B) SCRIVANIE DIREZIONALI CON PIANO IMPIALLACCIATO (SPESS. 50 MM)

F63DK100 - F63DK101 - F63DK102

Dimensioni (cm)

W180/220/240 x D90 x H75

Composizione

Piano: pannello tamburato di grosso spessore (50mm) con bordi sagomati a 45° e impiallacciato in legno di Rovere Chiaro (RC) o Noce (NT). Il rivestimento avvolge uniformemente tutto il pannello, spigoli e giunture comprese.

Il legno RC e NT viene protetto con applicazione di vernici poliuretatiche a poro aperto. Sul lato inferiore sono presenti dei prefori per l'aggancio del modesty panel (ordinabile separatamente) ed i fori necessari per fissare il piano al fianco. Il piano viene unito al fianco da speciali piastre invisibili in acciaio inserite nei bordi tra piano e fianco. I fori dove vengono giuntati fianco e piano sono coperti da speciali tappi in ABS in tinta secondo la tabella degli abbinamenti cromatici.

Il piano dei modelli F63DK101 e F63DK102 è accessorizzato con top access (destra o sinistra).

Fianchi: pannelli tamburati di grosso spessore (50mm) con bordi sagomati a 45° e impiallacciati in legno di Rovere Chiaro (RC) o Noce (NT). Il rivestimento avvolge uniformemente tutto il pannello, spigoli e giunture comprese.

Il legno RC e NT viene protetto con applicazione di vernici poliuretatiche a poro aperto. Le estremità inferiori, tagliate a 90°, sono dotate di piedini terminali.

Nei modelli F63DK101 - F63DK102, il fianco posizionato in corrispondenza del topaccess, presenta sul lato interno un profilo salitacavi integrato (*) in alluminio.

Bordi: sagomati a 45° con spigoli arrotondati e impiallacciati.



Accessori di serie

Top access ():** destro o sinistro, di serie nei modelli F63DK101 e F63DK102.

Con singolo sportello ad apertura frontale ammortizzata, ingombro sul piano di 36x12cm, è integrato a filo con il piano ed è in finitura 7K o 7Z secondo la tabella degli abbinamenti cromatici. Permette la gestione dei cablaggi dal cestello sottopiano. Può essere configurato in versione standard o con rivestimento in tinta integrato.

Cestello portacavi: in lamiera 12/10, posizionato sottopiano in linea con il top access e fissato con viti. In finitura 6K, 6T o 6W secondo la tabella degli abbinamenti cromatici.

Di serie nei modelli F63DK101 e F63DK102.

Salitacavi: (lato destro o sinistro) in alluminio in finitura secondo la tabella degli abbinamenti cromatici.

Piedini: regolabili, in finitura 9K.



Come viene spedito

Smontato

Note

La scrivania è disponibile, con le stesse caratteristiche, nella versione penisola destra e sinistra (modello F63DK102 con top access) che viene integrata con cassettiere e mobili di servizio.

2. Elementi per scrivanie



Le scrivanie possono essere completate con un pannello frontale, inserito tra le fiancate.

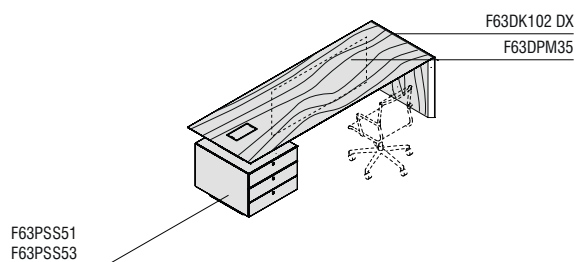
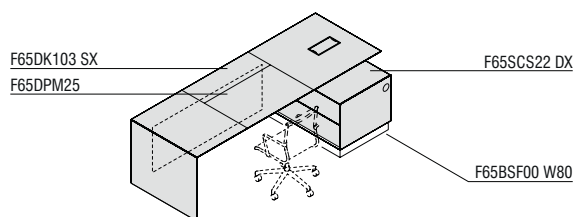
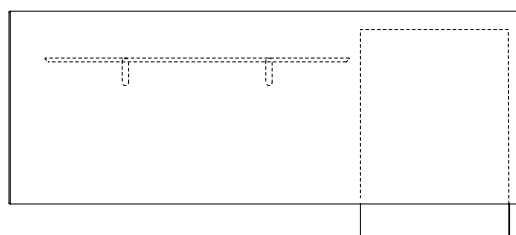
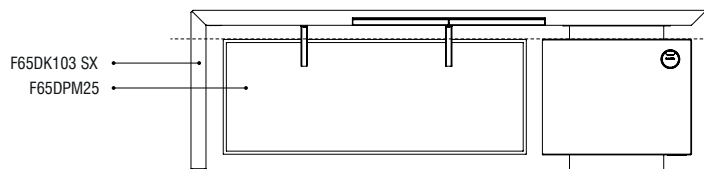
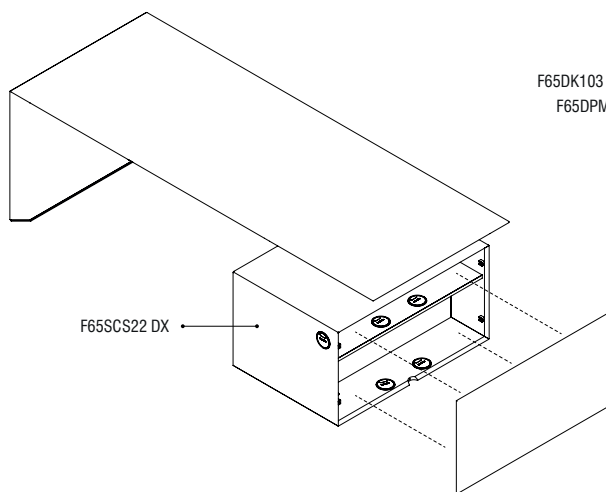

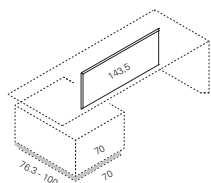
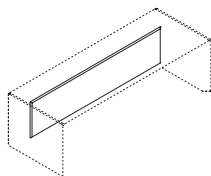

A) PANNELLO FRONTALE

F65DPM02 - F65DPM25

Dimensioni (cm)

Standard **W**211 x **D**1,8 x **H**54

Ridotto **W**143,5 x **D**1,8 x **H**54

Composizione

Pannello: le scrivanie possono essere completate con un pannello frontale fissato sottopiano con staffe. L'elemento standard F65DPM02 è da utilizzarsi per scrivanie con due fianchi, mentre l'elemento ridotto F65DPM25 va ordinato per le scrivanie a penisola. Entrambi gli elementi sono in MDF con spessore 18mm, nobilitati con carte decorative impregnate con resine melaminiche o rivestiti in cuoietto nei vari colori disponibili a listino.

Bordi: sagomati a 45° con spigoli arrotondati, sono rivestiti in cuoio per la finitura in cuoietto o laccati per le finiture melaminiche.

Supporto: i pannelli vengono agganciati sottopiano tramite staffe a "L", verniciate bianche con il pannello è in finitura B5 e BN, e nere con i pannelli in finitura QK e Cat. K.

Come viene spedito

Smontato

Note

F65DPM02 per scrivanie rettangolari con piano spesso 7cm.

F65DPM25 per scrivanie a penisola con piano spesso 7cm in combinazione con i seguenti articoli F65PSS51 F65PSS53 e F65SCS22.

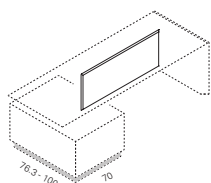
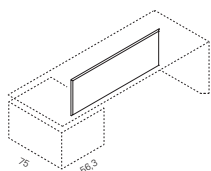
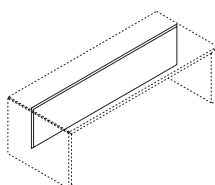

B) PANNELLO FRONTALE

F63DPM02 - F63DPM25 - F63DPM35

Dimensioni (cm)

Standard **W**150/190/210 x **D**1,8 x **H**47,7

Ridotto **W**94,5/134,5/154,5 x **D**1,8 x **H**47,7

W83/123/143 x **D**1,8 x **H**54

Composizione

Pannello: le scrivanie possono essere completate con un pannello frontale fissato sottopiano con staffe. L'elemento standard F63DPM02 è da utilizzarsi per scrivanie con due fianchi, mentre gli elementi ridotti F63DPM25 e F63DPM35 vanno ordinati per le scrivanie a penisola. Tutti gli elementi sono in MDF con spessore 18mm, nobilitati con carte decorative impregnate con resine melaminiche.

Bordi: sagomati a 45° con spigoli arrotondati e laccati in tinta.

Supporto: i pannelli vengono agganciati sottopiano tramite staffe a "L" verniciate bianche con il pannello in finitura B5 o BN, e nere con il pannello in finitura QK.

Come viene spedito

Smontato

Note

F63DPM02 per scrivanie rettangolari con piano spesso 5cm.

F63DPM25 per scrivanie a penisola con piano spesso 5cm in combinazione con i seguenti articoli F63SCS03 e F63SCS04.

F63DPM35 per scrivanie a penisola con piano spesso 5cm in combinazione con i seguenti articoli F63PSS51 F63PSS53 e F63SCS22.

**C) CANALINA SALITA CAVI VERTEBRA**

F90CD001

Dimensioni (cm)**H** max 75 x \varnothing 6**Composizione**

Salita cavi di tipo snodato in 9K o 9P, composta da elementi a sezione circolare ad incastro e due elementi terminali per il fissaggio a pavimento o sottopiano.

Come viene spedito

Smontato

Note

Viti di fissaggio sottopiano incluse.

3. Tavoli



I tavoli riunione hanno i piani costituiti da pannelli tamburati con i bordi "tagliati" a 45°. Tutti i piani sono disponibili con il rivestimento in cuoietto (7 cm) o impiallacciato (5 cm). Sono previste due versioni di vaschette passacavi ammortizzate, una nera (7K) e una in alluminio anodizzato naturale (7Z). Le basi cilindriche sono dotate di fori passacavi.

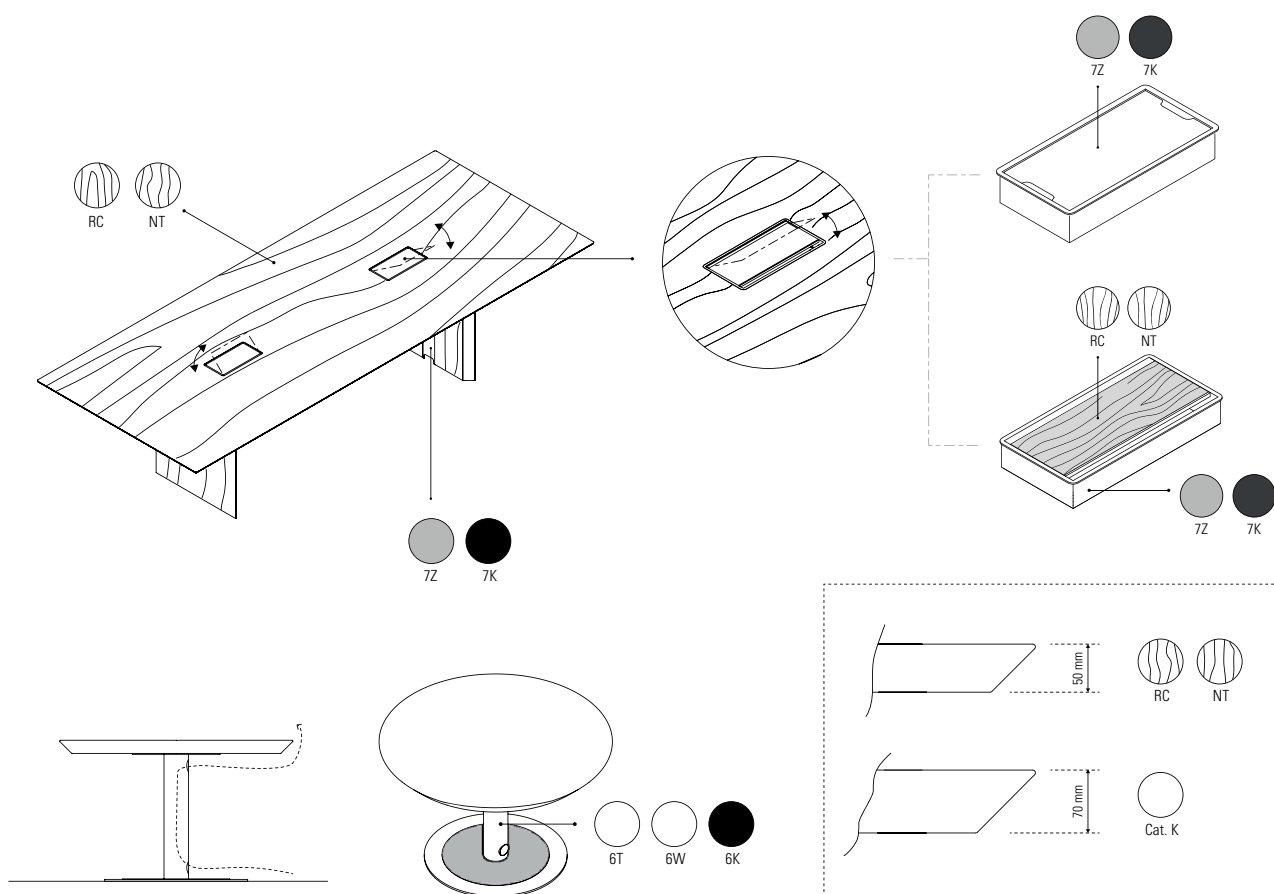

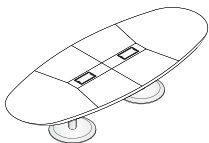
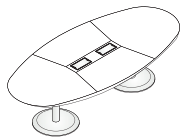
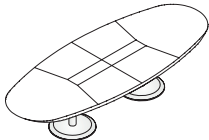
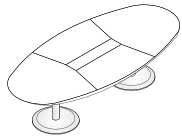

A) TAVOLO RIUNIONI OVALE CON PIANO RIVESTITO IN PELLE (SPESS. 70 MM)

F65TBM01 - F65TBM03 - F65TBM02 - F65TBM04

Dimensioni (cm)

W300/360 x **D**136 x **H**75

Composizione

Piano: il tavolo W300 è composto da un unico pannello, mentre quello W360 è composto da due pannelli uniti.

Entrambi sono costituiti da pannelli tamburati di grosso spessore (70mm) con bordi sagomati a 45° e rivestimento in cuoio che avvolge uniformemente tutto il pannello, spigoli e giunture comprese. Le giunture sono tagliate al vivo e rifinite con un rilievo.

Sui lati inferiori sono presenti dei prefori per l'aggancio dei basamenti e dell'eventuale cestello.

Sotto al piano W360 sono presenti anche le fresate ed i fori per la giunzione tra i due elementi.

Bordi: sagomati a 45° con spigoli arrotondati e rivestiti in cuoio.

Basamento: il tavolo è sostenuto da due basamenti, ciascuno formato da una base metallica circolare (Ø760 mm) con disco in alluminio sovrastante (Ø 570 mm), da una colonna (Ø 130 mm) dotata di fori passacavi e da una piastra sagomata per l'aggancio al sottopiano.

Il disco terminale è in alluminio, e non viene verniciato in tinta con la base.

Dotato di salitacavi interna.

Accessori di serie

Coprifori basamento: circolari in ABS in tinta secondo la tabella degli abbinamenti cromatici, permettono il passaggio dei cavi attraverso la gamba.

Top access ():** sono due, di serie nei modelli F65TBM02 e F65TBM04.

Con singolo sportello ad apertura frontale ammortizzata, ingombro sul piano di 36x12cm, è integrato a filo con il piano ed è in finitura 7K o 7Z. Permette la gestione dei cablaggi dal cestello sottopiano. Può essere configurato in versione standard o con rivestimento in tinta integrato.

Cestello portacavi (*): in lamiera 12/10, posizionato sottopiano in linea con il top access e fissato con viti. In finitura 6K, 6T o 6W secondo la tabella degli abbinamenti cromatici.

Di serie nei modelli F65TBM02 e F65TBM04 con top access.

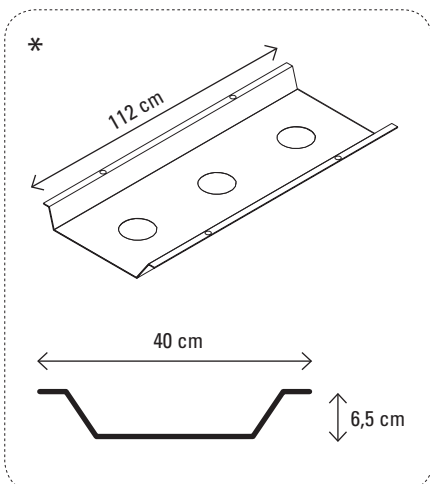
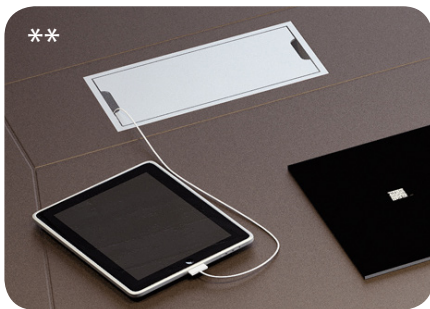

Come viene spedito

Smontato

Note

Il set di collegamento per i tavoli W360 è compreso.

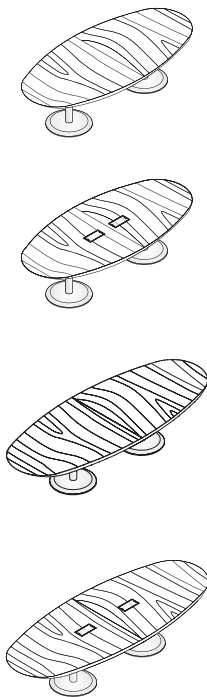

B) TAVOLO RIUNIONI OVALE CON PIANO IMPIALLACCIATO (SPESS. 50 MM)

F63TBM02 - F63TBM03 - F63TBM04 - F63TBM05

Dimensioni (cm)

W300/360 x **D**120 x **H**75

Composizione

Piano: il tavolo W300 è composto da un unico pannello, mentre quello W360 è composto da due pannelli uniti.

Entrambi sono costituiti da pannelli tamburati di grosso spessore (50mm) con bordi sagomati a 45° e rivestimento in impiallacciato che avvolge uniformemente tutto il pannello e spigoli compresi. Sui lati inferiori sono presenti dei prefori per l'aggancio dei basamenti e dell'eventuale cestello. Sotto al piano W360 sono presenti anche le fresate ed i fori per la giunzione tra i due elementi.

Bordi: sagomati a 45° con spigoli arrotondati e rivestiti in impiallacciato.

Basamento: il tavolo è sostenuto da due basamenti, ciascuno formato da una base metallica circolare (ø760 mm) con disco in alluminio sovrastante (ø 570 mm), da una colonna (ø 130 mm) dotata di fori passacavi e da una piastra sagomata per l'aggancio al sottopiano.

Il disco terminale è in alluminio, e non viene verniciato in tinta con la base. Dotato di salitacavi interna.

Accessori di serie

Coprifori basamento: circolari in ABS in tinta secondo la tabella degli abbinamenti cromatici, permettono il passaggio dei cavi attraverso la gamba.

Top access ():** sono due, di serie nei modelli F63TBM03 e F63TBM05.

Con singolo sportello ad apertura frontale ammortizzata, ingombro sul piano di 36x12cm, è integrato a filo con il piano ed è in finitura 7K o 7Z. Permette la gestione dei cablaggi dal cestello sottopiano. Può essere configurato in versione standard o con rivestimento in tinta integrato.

Cestello portacavi (*): in lamiera 12/10, posizionato sottopiano in linea con il top access e fissato con viti. In finitura 6K, 6T o 6W secondo la tabella degli abbinamenti cromatici.

Di serie nei modelli F63TBM03 e F63TBM05 con top access.

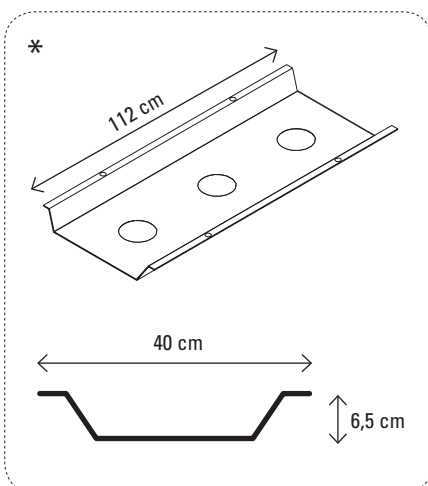

Come viene spedito

Smontato

Note

Il set di collegamento per i tavoli W360 è compreso.

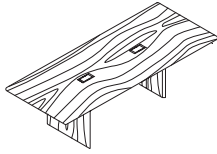

C) TAVOLO RIUNIONE RETTANGOLARE IN IMPIALLACCIATO

F63TBM00

Dimensioni (cm)

W300 x D120 x H75

Composizione

Piano: pannello tamburato di grosso spessore (50mm) con bordi sagomati a 45° e impiallacciato in legno di Rovere Chiaro (RC) o Noce (NT). Il rivestimento avvolge uniformemente tutto il pannello, spigoli e giunture comprese. Il tavolo è provvisto di due top access.

Il legno RC e NT viene protetto con applicazione di vernici poliuretaniche a poro aperto.

Fianchi: pannelli tamburati di grosso spessore (50mm) con bordi sagomati a 45° e impiallacciati in legno di Rovere Chiaro (RC) o Noce (NT). Il rivestimento avvolge uniformemente tutto il pannello, spigoli e giunture comprese. Le estremità inferiori, tagliate a 90°, sono dotate di piedini terminali.

Sui lati interni sono integrati dei profili in alluminio per la salita cavi (***)

I basamenti sono a profondità ridotta di 75cm per non intralciare il movimento delle gambe dell'operatore. Sono nella stessa finitura del piano.

Bordi: sagomati a 45° con angoli arrotondati e impiallacciati.

Accessori di serie

Top access ():** con singolo sportello ad apertura frontale ammortizzata, ingombro sul piano di 36x12cm, è integrato a filo con il piano ed è in finitura 7K o 7Z secondo la tabella degli abbinamenti cromatici. Permette la gestione dei cablaggi dal cestello sottopiano. Può essere configurato in versione standard o con rivestimento in tinta integrato.

Cestello portacavi (*): in lamiera 12/10, posizionato sottopiano in linea con il top access e fissato con viti. In finitura 6K, 6T o 6W secondo la tabella degli abbinamenti cromatici.

Salita cavi (*):** su entrambi i basamenti, è in alluminio in finitura secondo la tabella degli abbinamenti cromatici.

Piedini: regolabili, in finitura 9K.

Come viene spedito

Smontato

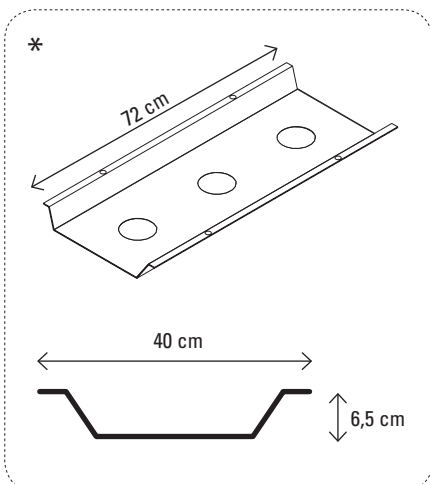

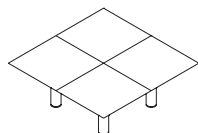

D) TAVOLO RIUNIONI QUADRATO CON PIANO RIVESTITO IN PELLE

F65TBM05

Dimensioni (cm)

W180 x D180 x H75

Composizione

Piano: composto da due pannelli collegati assieme tramite spine in legno e set di ferramenta specifico composto da profili e giunti in acciaio. Sono pannelli in tamburato di grosso spessore (70mm) con bordi a vista sagomati a 45°.

Il rivestimento è in cuoio ed avvolge uniformemente tutto il pannello, spigoli e giunture comprese. Le giunture sono tagliate al vivo e rifinite con un rilievo che disegna una geometria sul piano di lavoro.

Sul lato inferiore vi sono delle fresate e dei fori necessari per collegare i due pannelli che costituiscono il piano. I fori dove vengono usati i giunti con dado esagonale sono coperti da speciali tappi in ABS in tinta secondo la tabella degli abbinamenti cromatici.

Bordi: sagomati a 45° con spigoli arrotondati e rivestiti in cuoio.

Basamenti: sono quattro gambe tubolari cilindriche (Ø 130mm) in metallo (6T, 6W o 6K). Sull'estremità superiore viene fissata una piastra sagomata che permette l'unione con il piano tramite viti. L'estremità inferiore è rifinita con disco in alluminio.

Come viene spedito

Smontato

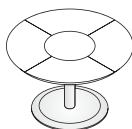

E) TAVOLO RIUNIONI TONDO CON PIANO RIVESTITO IN PELLE

F65TBM00

Dimensioni (cm)

Ø124 x H75

Composizione

Piano: pannello tamburato di grosso spessore (70mm) con bordi sagomati a 45° e rivestimento in cuoio che avvolge uniformemente tutto il pannello, spigoli e giunture comprese. Le giunture sono tagliate al vivo e rifinite con un rilievo.

Il lato inferiore è predisposto per l'aggancio del basamento.

Può essere accessorizzato con multipresa F90AC064.

Bordi: sagomati a 45° con spigoli arrotondati e rivestiti in cuoio.

Basamento: il tavolo è sostenuto da due basamenti, ciascuno formato da una base metallica circolare (Ø760 mm) con disco in alluminio sovrastante (Ø 570 mm), da una colonna (Ø 130 mm) dotata di fori passacavi e da una piastra sagomata per l'aggancio al sottopiano. Il disco terminale è in alluminio, e non viene verniciato in tinta con la base. Dotato di salitacavi interna.

Accessori di serie

Coprifori basamento: circolari in ABS in tinta secondo la tabella degli abbinamenti cromatici, permettono il passaggio dei cavi attraverso la gamba.

Come viene spedito

Smontato

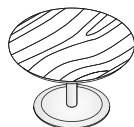

F) TAVOLO RIUNIONI TONDO CON PIANO IMPIALLACCIATO

F63TBM01

Dimensioni (cm)

Ø124 x H75

Composizione

Piano: pannello tamburato di grosso spessore (50mm) con bordi sagomati a 45° e impiallacciato in legno di Rovere Chiaro (RC) o Noce (NT). Il rivestimento avvolge uniformemente tutto il pannello, spigoli e giunture comprese.

Il legno RC e NT viene protetto con applicazione di vernici poliuretaniche a poro aperto.

Può essere accessorizzato con multipresa F90AC064 (*).

Bordi: sagomati a 45° con spigoli arrotondati e rivestiti in impiallacciato.

Basamento: il tavolo è sostenuto da due basamenti, ciascuno formato da una base metallica circolare (Ø760 mm) con disco in alluminio sovrastante (Ø 570 mm), da una colonna (Ø 130 mm) dotata di fori passacavi e da una piastra sagomata per l'aggancio al sottopiano. Il disco terminale è in alluminio, e non viene verniciato in tinta con la base. Dotato di salitacavi interna.

Accessori di serie

Coprifori basamento: circolari in ABS in tinta secondo la tabella degli abbinamenti cromatici, permettono il passaggio dei cavi attraverso la gamba.

Come viene spedito

Smontato



4. Elementi per tavoli componibili



I tavoli riunione possono essere composti a piacere, in varie dimensioni, utilizzando semplicemente gli elementi singoli a disposizione. Ad ogni elemento deve essere associato un set di collegamenti per tavoli. I basamenti metallici sono sempre compresi nel prezzo del singolo piano. I cestelli portacavi vanno scelti nelle misure sotto indicate, secondo il tipo di piano intermedio, 80 o 160cm, rispettivamente da 72 o 112cm.

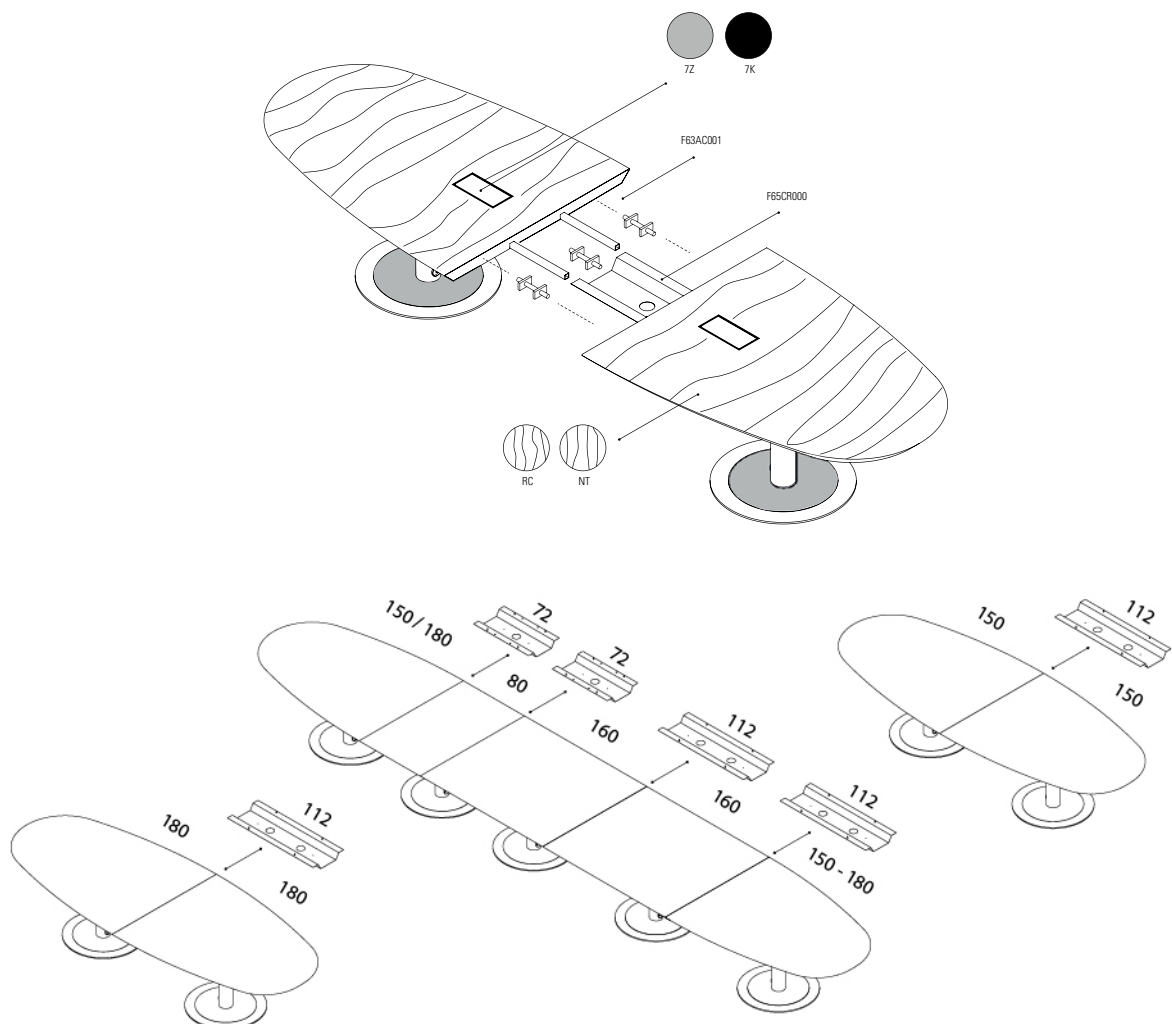



A) MODULI PER TAVOLI RIUNIONI CON PIANO RIVESTITO IN PELLE

F65TE000 - F65TE001 - F65TE002 - F65TE003

Dimensioni (cm)

Elemento terminale **W180 x D136 x H75**

Elemento intermedio **W80/160 x D136 x H75**

Composizione

Piano: in pannello tamburato di grosso spessore (70mm) con bordi sagomati a 45° e rivestimento in cuoio che avvolge uniformemente tutto il pannello, spigoli e giunture comprese. Le giunture sono tagliate al vivo e rifinite con un rilievo.

Sul lato inferiore sono presenti dei prefori per l'aggancio del basamento, delle fresate e dei fori necessari per collegare i moduli. I fori di giunzione tra gli elementi sono coperti da speciali tappi in ABS in tinta secondo la tabella degli abbinamenti cromatici.

Gli elementi sono semi-ovali con lunghezza 180cm, per le posizioni alle estremità del tavolo, o rettangolari, per posizioni intermedie, con lunghezza 80cm o 160cm.

Bordi: quelli che formano il bordo perimetrale sono sagomati a 45° con spigoli arrotondati e rivestiti in cuoio.

Basamento: il tavolo è sostenuto da due basamenti, ciascuno formato da una base metallica circolare (Ø760 mm) con disco in alluminio sovrastante (Ø 570 mm), da una colonna (Ø 130 mm) dotata di fori passacavi e da una piastra sagomata per l'aggancio al sottopiano. Il disco terminale è in alluminio, e non viene verniciato in tinta con la base. Dotato di salitacavi interna.

Accessori di serie

Coprifori basamento: circolari in ABS in tinta secondo la tabella degli abbinamenti cromatici, permettono il passaggio dei cavi attraverso la gamba.

Top access (*)**: di serie nei modelli F65TE002 e F65TE003.

Con singolo sportello ad apertura frontale, ingombro sul piano di 36x12cm, è integrato a filo con il piano ed è in finitura 7K o 7Z secondo la tabella degli abbinamenti cromatici. Permette la gestione dei cablaggi dal cestello sottopiano. Può essere configurato in versione standard o con rivestimento in tinta integrato.

Accessori da ordinare separatamente

Cestello portacavi (*): codice F65CR000.

In lamiera 12/10, in finitura 6K o 6T secondo la tabella degli abbinamenti cromatici. Va posizionato sottopiano in corrispondenza di appositi prefori.

Per elementi W80 il cestello va ordinato W72, per elementi W160 il cestello va ordinato W112.

Set collegamento ():** codice F65AC012.

Da ordinare per ogni singolo modulo, il set è costituito da due profili metallici a sezione quadrata di colore nero e da tiranti per l'unione dei piani.

Come viene spedito

Smontato

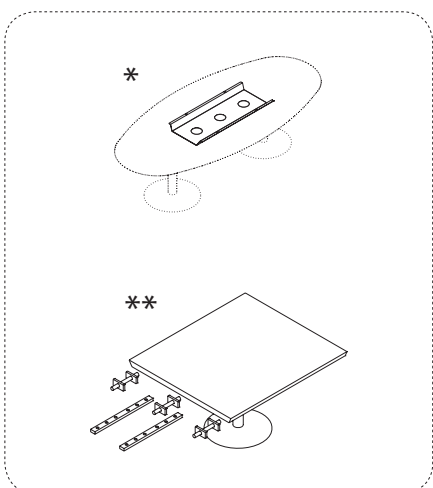
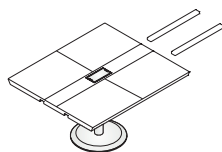
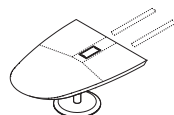
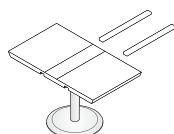
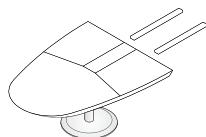

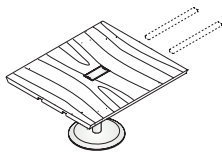
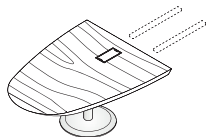
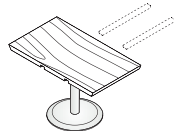
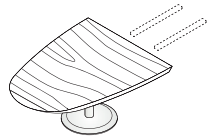

B) MODULI PER TAVOLI RIUNIONI CON PIANO IMPIALLACCIATO

F63TE000 - F63TE001 - F62TE002 - F63TE003

Dimensioni (cm)

Elemento terminale **W**180 x **D**120 x **H**75

Elemento intermedio **W**80/160 x **D**120 x **H**75

Composizione

Piano: in pannello tamburato di grosso spessore (50mm) con bordi sagomati a 45° e rivestimento in impiallacciato che avvolge uniformemente tutto il pannello, spigoli e giunture comprese.

Sul lato inferiore sono presenti dei prefori per l'aggancio del basamento, delle fresate e dei fori necessari per collegare i moduli. I fori di giunzione tra gli elementi sono coperti da speciali tappi in ABS in tinta secondo la tabella degli abbinamenti cromatici.

Gli elementi sono semi-ovali con lunghezza 180cm, per le posizioni alle estremità del tavolo, o rettangolari, per posizioni intermedie, con lunghezza 80cm o 160cm.

Bordi: quelli che formano il bordo perimetrale sono sagomati a 45° con spigoli arrotondati e rivestiti in impiallacciato.

Basamento: il tavolo è sostenuto da due basamenti, ciascuno formato da una base metallica circolare (Ø760 mm) con disco in alluminio sovrastante (Ø 570 mm), da una colonna (Ø 130 mm) dotata di fori passacavi e da una piastra sagomata per l'aggancio al sottopiano. Il disco terminale è in alluminio, e non viene verniciato in tinta con la base. Dotato di salitacavi interna.

Accessori di serie

Coprifori basamento: circolari in ABS in tinta secondo la tabella degli abbinamenti cromatici, permettono il passaggio dei cavi attraverso la gamba.

Top access ():** di serie nei modelli F63TE002 e F63TE003.

Con singolo sportello ad apertura frontale ammortizzata, ingombro sul piano di 36x12cm, è integrato a filo con il piano ed è in finitura 7K o 7Z secondo la tabella degli abbinamenti cromatici. Permette la gestione dei cablaggi dal cestello sottopiano. Può essere configurato in versione standard o con rivestimento in tinta integrato.

Accessori da ordinare separatamente

Cestello portacavi (*): codice F65CR000.

In lamiera 12/10, in finitura 6K o 6T secondo la tabella degli abbinamenti cromatici. Va posizionato sottopiano in appositi prefori negli elementi intermedi.

Set collegamento ():** codice F63AC001.

Da ordinare per ogni singolo modulo, il set è costituito da due profili metallici a sezione quadrata di colore nero e da tiranti per l'unione dei piani.

Come viene spedito

Smontato

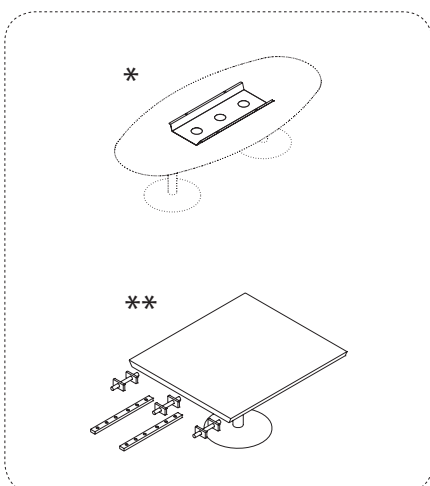

5. Mobili di servizio e cassettiere



Cassettiere e classificatori sono prodotti con pannelli nobilitati. I cassetti interni sono in lamiera verniciata nera e scorrevoli su guide telescopiche. I cassetti sono dotati di maniglia circolare, in ABS cromato. Cassettiere e mobili di servizio sono integrabili razionalmente tra di loro e con le scrivanie a penisola.

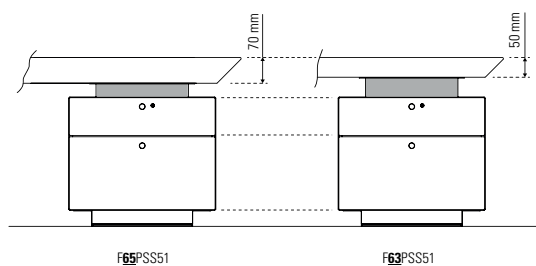
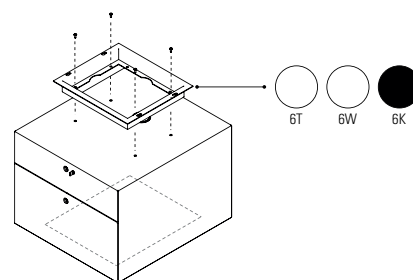
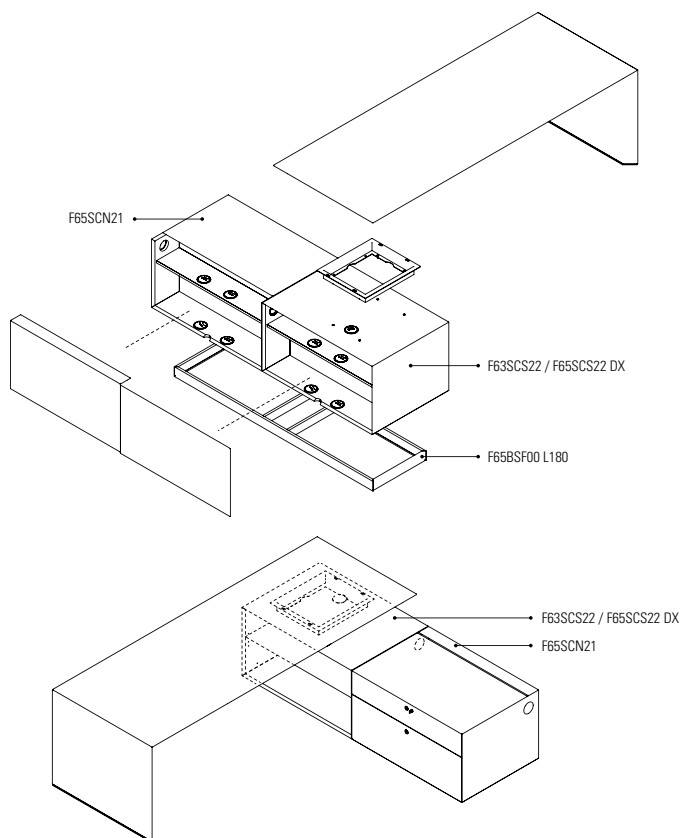

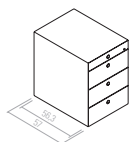
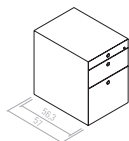

A) CASSETTIERE AUTONOME

F53PSN11 - F53PSN13

Dimensioni (cm)

W41,6 x D56,3 x H56,4

Composizione

Struttura perimetrale: realizzata con tecnologia folding, è composta da un'unica fascia di MDF nobilitata con carte decorative impregnate con resine melaminiche che si avvolge sul perimetro della schiena del mobile. Spessore 18 mm e bordi sagomati a 45°.

Frontalini cassetti: pannelli di MDF, nobilitati con carte decorative impregnate con resine melaminiche. Spessore 18 mm e bordi sagomati a 45°.

Bordi: tutti sagomati a 45° con spigoli arrotondati ed in tinta.

Bordi struttura perimetrale: tutti con bordo Kurz

Bordi frontalini: tutti con bordo Kurz

Cassetto portacancelleria: in plastica nera stampata con vani.

Cassetti: sono in lamiera di ferro stampata e verniciata nera a polveri epossidiche e predisposti per l'inserimento di appositi divisori. Scorrono su guide telescopiche dotate di cuscinetti a sfera.

Telaio classificatore: prevede la sospensione delle cartelle schedario mediante un cestello in filo d'acciaio cromato, appoggiato all'interno del cassetto. Nella cassetteria F53PSN11, all'interno del cassetto classificatore, è già presente un elemento separatore e le cartelle utilizzabili possono avere interassi di sospensione di 33 o 38cm (*). Solo per i cassetti classificatori sono previste guide con estrazione totale.

Schiena: pannello di truciolare nobilitato con carte decorative impregnate con resine melaminiche. Spessore 18 mm.

*

Cartelle 33cm

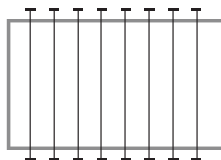

Cartelle 38cm

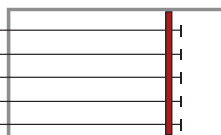

Accessori di serie

Ruote: girevoli in plastica stampata, sono incassate sul fondo risultando invisibili.

Maniglie: in ABS cromato e di forma circolare sono inserite nei frontalini.

Serratura: a tamburo, di forma circolare e cromata, è montata sul primo cassetto e permette la chiusura simultanea dei cassetti mediante asta metallica di comando.

Chiusura softclosing: sistema di chiusura con meccanismo di autorientro ammortizzato.

Come viene spedito

Montato

Note

Per tutti i modelli di cassetteria esiste il sistema antiribaltamento.

Compatibili con: zavorre (F90AC026), divisorio trasversale (F90AC012), separatore (F90AC013), portatimbri (F90AC014), porta CD (F90AC015), cartelle (F90AC037).

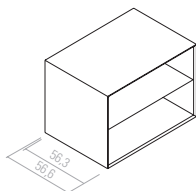
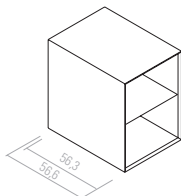

B) MOBILE/CONTENITORE A GIORNO

F53SCN03 - F83SCN03

Dimensioni (cm)

W41,6/75 x D56,3 x H56,4

Composizione

Struttura perimetrale: realizzata con tecnologia folding, è composta da un'unica fascia di MDF nobilitata con carte decorative impregnate con resine melaminiche che si avvolge sul perimetro della schiena del mobile. Spessore 18 mm e bordi sagomati a 45°. Presenta, sul lato interno dei fianchi, fori predisposti per i reggiripiani.

Ripiano: riposizionabile, è un pannello di MDF nobilitato con carte decorative impregnate con resine melaminiche. Spessore 18 mm. Bordi sagomati a 90° tranne il bordo frontale che è sagomato a 45°.

Bordi: tutti sagomati a 45° con spigoli arrotondati ed in tinta.

Bordi struttura perimetrale: tutti con bordo Kurz

Bordi ripiano bordo frontale: bordo Kurz

Schiena: pannello di MDF nobilitato con carte decorative impregnate con resine melaminiche. Spessore 18 mm.

Accessori di serie

Piedini: regolabili in metallo finitura lucida.

Come viene spedito

Montato

Note

Un ripiano è incluso.

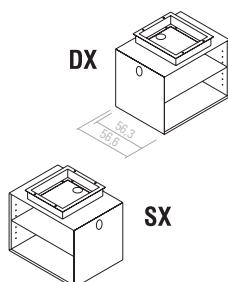

C) MOBILE PORTANTE A GIORNO

F63SCS03

Dimensioni (cm)

W75 x D56,3 x H56,4

Composizione

Struttura perimetrale: realizzata con tecnologia folding, è composta da un'unica fascia di MDF nobilitata con carte decorative impregnate con resine melaminiche che si avvolge sul perimetro della schiena del mobile. Spessore 18 mm e bordi sagomati a 45°.

Sono presenti, internamente sui fianchi, una serie di fori a cremagliera predisposti per i reggi ripiani.

E' provvisto di fori passacavi sui fianchi.

Ripiano: riposizionabile, è un pannello di MDF nobilitato con carte decorative impregnate con resine melaminiche. Spessore 18 mm. Bordi tagliati a 90° tranne il bordo frontale sagomato a 45°.

Bordi: tutti sagomati a 45° con spigoli arrotondati ed in tinta.

Bordi struttura perimetrale: tutti con bordo Kurz

Bordo frontale ripiano: bordo Kurz

Schiena: pannello di finitura in MDF nobilitato con carte decorative impregnate con resine melaminiche. Spessore 18 mm.

Supporto piano: distanziale in lamiera piegata per il sostegno dei tavoli penisola, posizionato sui top dei mobili che lo prevedono (altezza distanziale 8,5cm).

Accessori di serie

Passacavi: circolari, diametro 62 mm, sono rifiniti con ghiera plastica. Tinta secondo la tabella degli abbinamenti cromatici.

Piedini: regolabili, in metallo finitura lucida.

Come viene spedito

Montato

Note

Il modello F63SCS03 è compatibile solo con scrivanie con piano spesso 5cm e con il modesty panel codice F63DPM25.

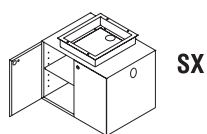
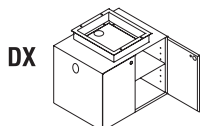
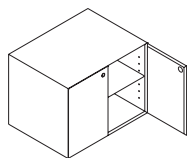

D) MOBILE DI SERVIZIO AUTONOMO E PORTANTE CON ANTE A BATTENTE

F53SCN04 - F63SCS04

Dimensioni (cm)

W75 x D56,3 x H56,4

Composizione

Struttura perimetrale: realizzata con tecnologia folding, è composta da un'unica fascia di MDF che si avvolge sul perimetro della schiena del mobile. Spessore 18 mm e bordi sagomati a 45°.

La fascia è nobilitata con carte decorative impregnate con resine melaminiche. Presentano internamente una serie di fori a cremagliera predisposti per i reggi ripiani, per l'attacco delle cerniere e per le viti di unione. Il mobile con supporto ha un foro passacavi sul fianco.

Ante: pannelli di MDF, nobilitati con carte decorative impregnate con resine melaminiche. Spessore 18 mm e bordi sagomati a 45°. Hanno maniglia inserita.

Bordi: tutti sagomati a 45° con spigoli arrotondati ed in tinta.
Struttura perimetrale: tutti con bordo Kurz
Ante: tutti con bordo Kurz

Ripiano: riposizionabile, è un pannello di MDF nobilitato con carte decorative impregnate con resine melaminiche. Spessore 18 mm. Bordi tagliati a 90° tranne il bordo frontale che è sagomato a 45°.

Schiena: pannello di finitura in MDF nobilitato con carte decorative impregnate con resine melaminiche. Spessore 18 mm.

Supporto piano: distanziale in lamiera piegata per il sostegno dei tavoli penisola, posizionato sui top dei mobili che lo prevedono (altezza distanziale 8,5cm). Di serie solo nel modello F63SCS04.

Accessori di serie

Maniglie: in ABS cromato e di forma circolare sono inserite sulle ante.

Piedini: regolabili, in metallo finitura lucida.

Chiusura softclosing (*): sistema di chiusura softclosing composto da ammortizzatore con pistone.

Passacavi: circolari, diametro 62 mm, sono rifiniti con ghiera plastica. Tinta secondo la tabella degli abbinamenti cromatici. Di serie nel modello F63SCS04.

Come viene spedito

Montato

Note

Un ripiano è incluso.

Disponibile con serratura.

Il modello F63SCS04 è compatibile solo con scrivanie con piano spesso 5cm e con il modesty panel codice F63DPM25.



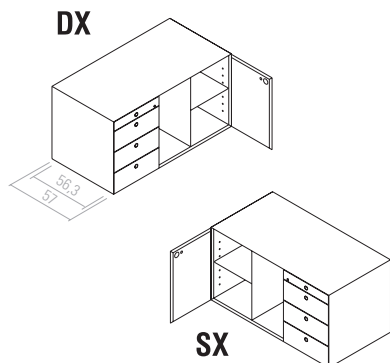

E) MOBILE CON ANTA IN LEGNO, PORTA PC E CASSETTIERA

F53SCN01

Dimensioni (cm)

W108,6 x D56,3 x H56,4

Composizione

Struttura perimetrale: realizzata con tecnologia folding, è composta da un'unica fascia di MDF nobilitata con carte decorative impregnate con resine melaminiche che si avvolge sul perimetro della schiena del mobile. Spessore 18 mm e bordi sagomati a 45°. Presentano sui fianchi del vano con anta una serie di fori a cremagliera predisposti per i reggi ripiani, fori per le cerniere e per le viti di unione.

Anta: pannello di MDF, nobilitato con carte decorative impregnate con resine melaminiche. Spessore 18 mm, bordi sagomati a 45° ed ha maniglia inserita. Adotta speciali cerniere metalliche nichelate con basetta e apertura a 105° ed è fornita di serie di sistema "softclosing".

Frontalini cassetti: pannelli di MDF, nobilitati con carte decorative impregnate con resine melaminiche. Spessore 18 mm e bordi sagomati a 45°. Hanno maniglia inserita.

Cassetti: sono in lamiera di ferro stampata e verniciata nera a polveri epossidiche e predisposti per l'inserimento di appositi divisori. Scorrono su guide telescopiche dotate di cuscinetti a sfera.

Cassetto portacancelleria: in plastica nera stampata con vani, scorre su guide a sfera.

Ripiano: riposizionabile, è un pannello di truciolare MDF con carte decorative impregnate con resine melaminiche. Spessore 18 mm. Bordi tagliati a 90° tranne il bordo frontale che è sagomato a 45°.

Bordi: tutti sagomati a 45° con spigoli arrotondati ed in tinta.

Struttura perimetrale: tutti con bordo Kurz

Anta: bordo Kurz

Ripiano bordo frontale: bordo Kurz

Schiena: pannello di MDF nobilitato con carte decorative impregnate con resine melaminiche. Spessore 18 mm.

Accessori di serie

Piedini: regolabili, in plastica color grigio.

Maniglie: in ABS cromato e di forma circolare sono inserite sui frontali e sull'anta.

Serratura: di forma circolare è inserita nel frontalino del primo cassetto e sull'anta.

Chiusura softclosing (*): sistema di chiusura softclosing composto da ammortizzatore con pistone per l'anta e sistema di chiusura con meccanismo di autorientro ammortizzato per i cassetti.



Come viene spedito

Montato

Note

Un ripiano è incluso.

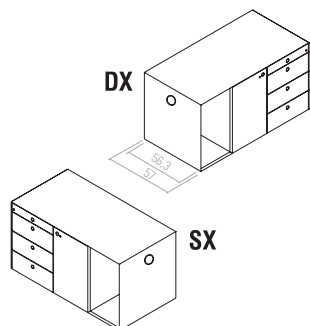

F) MOBILE CON VANO PORTA CPU

F63SCN01

Dimensioni (cm)

W108,6 x **D**56,3 x **H**56,4

Composizione

Struttura perimetrale: MDF nobilitato con carte decorative impregnate con resine melaminiche. Spessore 18 mm e bordi sagomati a 45°. Presenta sui fianchi dei fori passacavi.

Frontalini cassetti: pannelli di MDF, nobilitati con carte decorative impregnate con resine melaminiche. Spessore 18 mm e bordi sagomati a 45°. Hanno maniglia inserita.

Bordi: tutti sagomati a 45° con spigoli arrotondati ed in tinta.

Bordi struttura perimetrale: tutti con bordo Kurz

Bordi frontalini: tutti con bordo Kurz

Anta: pannello di MDF, nobilitato con carte decorative impregnate con resine melaminiche. Spessore 18 mm, bordi sagomati a 45° ed ha maniglia inserita. Fornita di serie di sistema "softclosing".

Cassetti: in lamiera di ferro stampata e verniciata nera a polveri epossidiche e predisposti per l'inserimento di appositi divisori. Scorrono su guide telescopiche dotate di cuscinetti a sfera.

Cassetto portacancelleria: in plastica nera stampata con vani, scorre su guide a sfera.

Schiena: pannello di truciolare nobilitato con carte decorative impregnate con resine melaminiche. Spessore 8 mm.

Accessori di serie

Maniglie: in ABS cromato e di forma circolare sono inserite sulle ante.

Serratura: montata sul primo cassetto, permette la chiusura simultanea dei cassetti mediante asta metallica di comando.

Chiusura softclosing (*): sistema di chiusura softclosing composto da ammortizzatore con pistone per l'anta e sistema di chiusura con meccanismo di autorientro ammortizzato per i cassetti.

Passacavi: circolari, diametro 62mm, sono rifiniti con ghiera plastica. Tinta secondo la tabella degli abbinamenti cromatici.

Piedini: regolabili, in metallo finitura lucida.

Come viene spedito

Montato



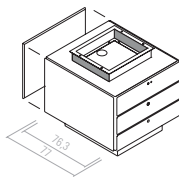
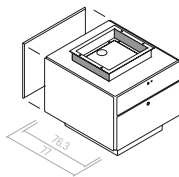
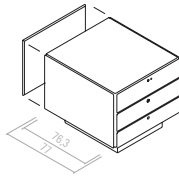
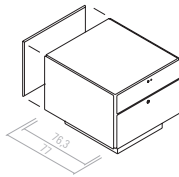

G) CASSETTIERE AUTONOME E PORTANTI

F65PSN51 - F65PSN53 - F65PSS51 - F65PSS53 - F63PSS51 - F63PSS53

Dimensioni (cm)

W70,1 x D76,3 x H54

Composizione

Struttura perimetrale: MDF nobilitato con carte decorative impregnate con resine melaminiche. Spessore 18 mm e bordi sagomati a 45°.

Frontalini cassetti: pannelli di MDF nobilitati con carte decorative impregnate con resine melaminiche. Spessore 18 mm e bordi sagomati a 45°.

Hanno maniglie inserite e serratura montata sul primo frontalino (con asta di comando per la chiusura sul retro).

Bordi: tutti sagomati a 45° con spigoli arrotondati ed in tinta.

Bordi struttura perimetrale: tutti con bordo Kurz
Bordi frontalini: tutti con bordo Kurz

Cassetti: in lamiera di ferro stampata e verniciata nera a polveri epossidiche e predisposti per l'inserimento di appositi divisori. Scorrono su guide telescopiche dotate di cuscinetti a sfera.

Telaio classificatore: costituiti da telaio in lamiera di ferro piegata, con verniciatura epossidica colore nero, adatta al supporto di cartelle sospese con interasse di 38cm (o 33cm con apposito accessorio F90AC018). Sono scorrevoli su guide con cuscinetti a sfere e dispositivo "softclosing".
Le guide sono ad estrazione totale.

Schiena: pannello di MDF nobilitato con carte decorative impregnate con resine melaminiche. Spessore 18 mm.
E' apribile per permettere la gestione delle componenti elettriche.

Supporto piano: distanziale in lamiera piegata per il sostegno dei tavoli penisola, posizionato sui top dei mobili che lo prevedono.
Modelli F65PSS51 e F65PSS53 distanziale H6,5 cm per i piani da 7cm.
Modelli F63PSS51 e F63PSS53 distanziale H8,5 cm per i piani da 5cm.

Accessori di serie

Zoccolo: di altezza 75mm in truciolare nobilitato di spessore 10mm e in finitura QK o B5. Sotto al perimetro dello zoccolo, corre un profilo in alluminio anodizzato.

Maniglie: in ABS cromato e di forma circolare sono inserite nei frontalini.

Serratura: con chiave, è montata sul primo cassetto e permette la chiusura simultanea dei cassetti mediante asta metallica di comando (sul retro).

Chiusura softclosing: sistema di chiusura con meccanismo di autorientro ammortizzato.

Come viene spedito

Montato

Note

Il sistema di apertura è antiribaltamento.

I mobili F65PSS51 e F65PSS53 sono compatibili solo con scrivanie con piano spesso 7cm e con modesty panel codice F65DPM25.

I mobili F63PSS51 e F63PSS53 sono compatibili solo con scrivanie con piano spesso 5cm e con modesty panel codice F65DPM35.

Sezione trasversale

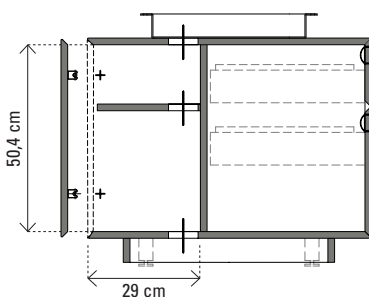

*

Cartelle 38cm

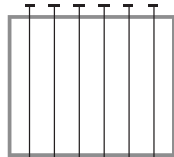

Cartelle 33cm con accessorio F90AC018

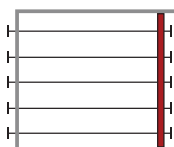

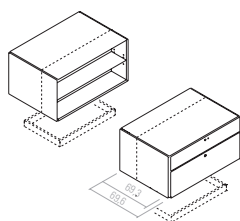

H) MOBILE CON CASSETTO, CLASSIFICATORE E RETRO A GIORNO

F65SCN15

Dimensioni (cm)

W100,1 x **D**69,3 x **H**54

Composizione

Struttura perimetrale: MDF nobilitato con carte decorative impregnate con resine melaminiche. Spessore 18 mm e bordi sagomati a 45°.

Nel vano posteriore a giorno presentano, internamente sui fianchi, una serie di fori a cremagliera predisposti per i reggi ripiani.

Frontalini cassetti: pannelli di MDF, nobilitati con carte decorative impregnate con resine melaminiche. Spessore 18 mm e bordi sagomati a 45°.

Hanno maniglie inserite e serratura montata sul primo frontalino (con asta di comando per la chiusura sul retro).

Ripiano: riposizionabile, è un pannello di MDF nobilitato con carte decorative impregnate con resine melaminiche. Spessore 18 mm. Bordi tagliati a 90° tranne il bordo frontale sagomato a 45°. Profondità 28cm.

Bordi: tutti sagomati a 45° con spigoli arrotondati ed in tinta.

Bordi struttura perimetrale: tutti con bordo Kurz

Bordi frontalini: tutti con bordo Kurz

Bordo frontale ripiano: bordo Kurz

Cassetti: sono in lamiera di ferro stampata e verniciata nera a polveri epossidiche e predisposti per l'inserimento di appositi divisori. Scorrono su guide telescopiche dotate di cuscinetti a sfera.

Telaio classificatore: costituiti da telaio in lamiera di ferro piegata, con verniciatura epossidica colore nero, adatti al supporto di cartelle sospese con interasse di 38cm (*). Sono scorrevoli su guide con cuscinetti a sfere e provvisti di dispositivo "softclosing". Le guide sono ad estrazione totale.

Pannello divisore schiena: truciolare nobilitato con carte decorative impregnate con resine melaminiche. Spessore 8mm. Divide il vano a giorno da quello con cassetti.

Accessori di serie

Maniglie in ABS cromato e di forma circolare sono inserite nei frontalini.

Serratura: montata sul primo cassetto, permette la chiusura simultanea dei cassetti mediante asta metallica di comando (sul retro).

Chiusura softclosing: sistema di chiusura con meccanismo di autorientro ammortizzato.

Cassetto portacancelleria: estraibile, in plastica.

Piedini: regolabili in metallo finitura lucida.

Accessori da ordinare separatamente

Zoccolo: di altezza 75mm in truciolare nobilitato di spessore 10mm. Sotto al perimetro dello zoccolo, corre un profilo in alluminio anodizzato. Codice articolo F65BSF00.

Come viene spedito

Montato

Note

Con sistema antiribaltamento.

Sezione trasversale

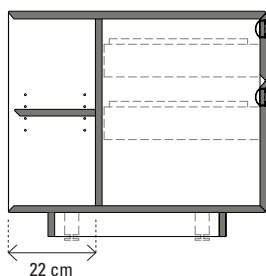

*

Cartelle 38cm

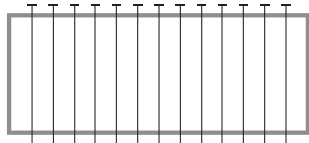

Cartelle 33/38cm con accessorio F90AC018

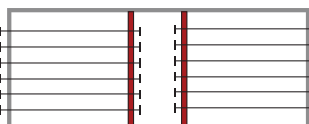

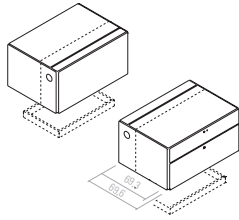

I) MOBILE CON CASSETTO, CLASSIFICATORE E VANO PASSACAVI

F65SCN21

Dimensioni (cm)

W100,1 x **D**69,3 x **H**54

Composizione

Struttura perimetrale: MDF nobilitato con carte decorative impregnate con resine melaminiche. Spessore 18 mm e bordi sagomati a 45°. Presenta dei fori sui fianchi per il passaggio dei cavi.

Frontalini cassette: pannelli di MDF, nobilitati con carte decorative impregnate con resine melaminiche. Spessore 18 mm e bordi sagomati a 45°. Hanno maniglie inserite e serratura montata sul primo frontalino (con asta di comando per la chiusura sul retro).

Bordi: tutti sagomati a 45° con spigoli arrotondati ed in tinta.
Bordi struttura perimetrale: tutti con bordo Kurz
Bordi frontalini: tutti con bordo Kurz

Cassetti: in lamiera di ferro stampata e verniciata nera a polveri epossidiche e predisposti per l'inserimento di appositi divisori. Scorrono su guide telescopiche dotate di cuscinetti a sfera.

Telaio classificatore: costituito da telaio in lamiera di ferro piegata, con verniciatura epossidica colore nero, adatto al supporto di cartelle sospese con interasse di 38cm (*). Sono scorrevoli su guide con cuscinetti a sfere e provvisti di dispositivo "softclosing". Le guide sono ad estrazione totale.

Pannello divisore schiena: truciolare nobilitato con carte decorative impregnate con resine melaminiche. Spessore 8mm. Fa da divisore tra il vano cassette e il vano di gestione dei cablaggi.

Pannello posteriore apribile: pannello di MDF nobilitato con carte decorative impregnate con resine melaminiche. Spessore 18 mm.

Accessori di serie

Maniglie in ABS cromato e di forma circolare sono inserite nei frontalini.

Serratura: montata sul primo cassetto, permette la chiusura simultanea dei cassette mediante asta metallica di comando (sul retro).

Chiusura softclosing: sistema di chiusura con meccanismo di autorientro ammortizzato.

Piedini: regolabili in metallo finitura lucida.

Passacavi: circolari, diametro 80 mm, sono rifiniti con ghiera plastica. Tinta secondo la tabella degli abbinamenti cromatici.

Accessori da ordinare separatamente

Zoccolo: di altezza 75mm in truciolare nobilitato di spessore 10mm. Sotto al perimetro dello zoccolo, corre un profilo in alluminio anodizzato. Codice articolo F65BSF00.

Come viene spedito

Montato

Note

Per tutti i modelli di cassetto esiste il sistema antiribaltamento. Il cappello ed il prolungamento sul cappello dello schienale disegnano una feritoia per il passaggio dei cavi.

Sezione trasversale

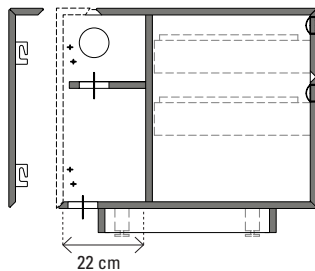

*

Cartelle 38cm

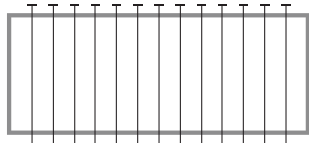

Cartelle 33/38cm con accessorio F90AC018

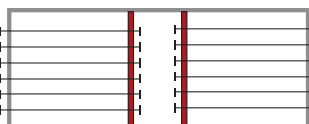

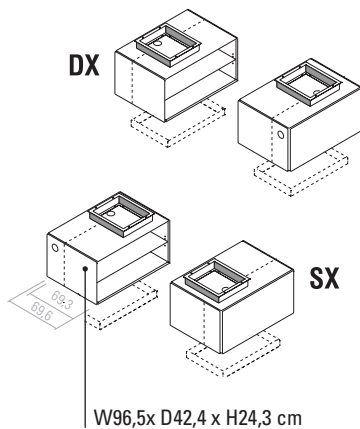

J) MOBILE PORTANTE A GIORNO

F65SCS22- F63SCS22

Dimensioni (cm)

W100,1 x D69,3 x H54

Composizione

Struttura perimetrale: MDF nobilitato con carte decorative impregnate con resine melaminiche. Spessore 18 mm e bordi sagomati a 45°.

Sono presenti, internamente sui fianchi, una serie di fori a cremagliera predisposti per i reggi ripiani.

E' provvisto di foro passacavo sul fianco.

Ripiano: riposizionabile, è un pannello di MDF nobilitato con carte decorative impregnate con resine melaminiche. Spessore 18 mm. Bordi tagliati a 90° tranne il bordo frontale sagomato a 45°.

Bordi: tutti sagomati a 45° con spigoli arrotondati ed in tinta.

Bordi struttura perimetrale: tutti con bordo Kurz

Bordo frontale ripiano: bordo Kurz

Pannello divisore schiena: truciolare nobilitato con carte decorative impregnate con resine melaminiche. Spessore 8mm. Fa da divisore tra il vano a giorno e il vano di gestione dei cablaggi.

Pannello posteriore apribile: pannello di MDF nobilitato con carte decorative impregnate con resine melaminiche. Spessore 18 mm.

Supporto piano: distanziale in lamiera piegata per il sostegno dei tavoli penisola, posizionato sul top del mobile.

Modello F65SCS22 distanziale H6,5 cm per i piani da 7cm.

Modelli F63SCS22 distanziale H8,5 cm per i piani da 5cm.

Accessori di serie

Passacavi: circolari, diametro 80 mm, sono rifiniti con ghiera plastica.

Tinta secondo la tabella degli abbinamenti cromatici.

Piedini: regolabili, in metallo finitura lucida.

Accessori da ordinare separatamente

Zoccolo: di altezza 75mm in truciolare nobilitato di spessore 10mm. Sotto al perimetro dello zoccolo, corre un profilo in alluminio anodizzato. Codice articolo F65BSF00.

Come viene spedito

Montato

Note

Il modello F65SCS22 è compatibile solo con scrivanie con piano spesso 7cm e con il modesty panel codice F65DPM25.

Il modello F63SCS22 è compatibile solo con scrivanie con piano spesso 5cm e con il modesty panel codice F63DPM35.

Schienale apribile.

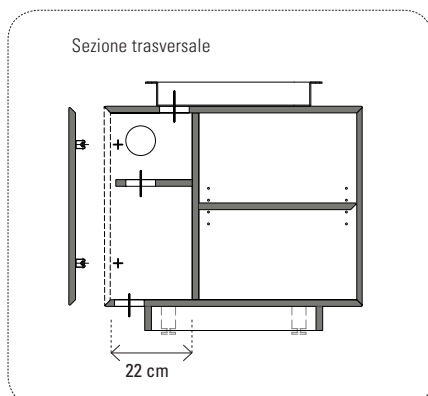

6. Elementi per mobili di servizio e cassettiere



I posti di lavoro possono disporre di un piano tondo, inseribile a sbalzo sui contenitori, rivestito completamente in cuoietto. Il piano tondo, in appoggio, può essere inserito solamente sui contenitori autonomi con vano posteriore a giorno.

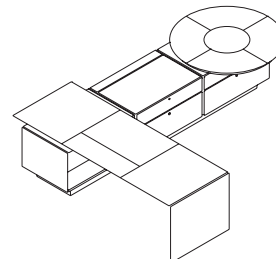
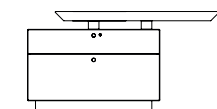
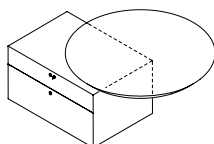
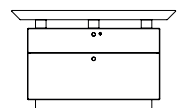
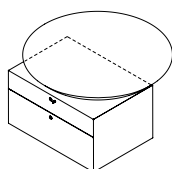
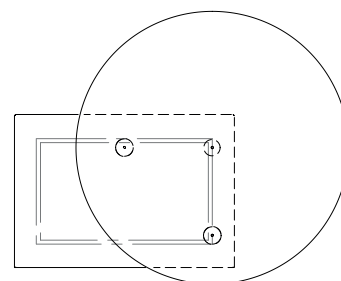
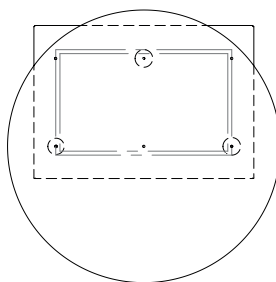
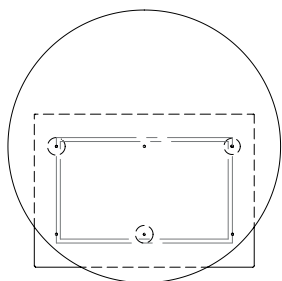

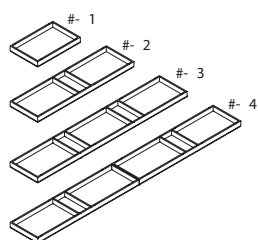

A) ZOCCOLO PER MOBILI

F65BSF00

Dimensioni (cm)

W80/180/280/380 x D48 x H7,5

Composizione

I mobili che lo prevedono, possono essere integrati da uno zoccolo di altezza 75mm in truciolare nobilitato con carte decorative impregnate con resine melaminiche di spessore 10mm. Sotto al perimetro dello zoccolo, corre un profilo in alluminio anodizzato.

Come viene spedito

Pezzo unico

Note

W380cm in due pezzi.

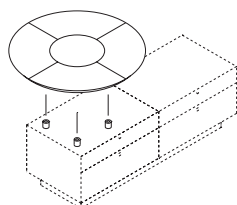

B) PIANO TONDO SOVRAPPONIBILE

F65TPZ67

Dimensioni (cm)

Ø124 x H13,5

Composizione

I posti di lavoro possono disporre di un piano tondo (Ø124cm) rivestito completamente in cuoietto, con struttura in tamburato di grosso spessore (70mm) e profilo tagliato a 45° con spigoli arrotondati.

Viene inserito a sbalzo sui contenitori grazie ad appositi supporti cilindrici (Ø 80mm) in finitura 6T, 6W o 6K.

Come viene spedito

Pezzo unico

Note

L'elemento, in appoggio, può essere sovrapponibile solamente al mobile F65SCN15.

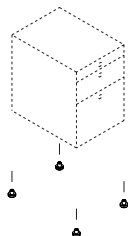

C) SET PIEDINI FISSI

F90AC070

Dimensioni (cm)

Ø2,5

Composizione

Set di 4 piedini metallici regolabili (Ø2,5cm) per cassettiere e mobili di servizio W80cm o W90cm.

Come viene spedito

Pezzo unico

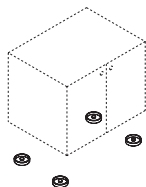

D) SET RUOTE A SCOMPARSA

F90AC019

Dimensioni (cm)

Ø7 X H1

Composizione

Set di quattro ruote girevoli di plastica stampata (Ø 7cm) color nero, posizionate incassate sul fondo dei mobili di servizio, risultando così invisibili.

La ruota può essere posizionata in due diverse altezze in base al tipo di pavimentazione.

Come viene spedito

Pezzo unico

7. Contenitori



I contenitori sono realizzati con la tecnologia del folding, avvolgendo un'unica fascia di mdf di spessore 18 mm con fresate a 45° attorno ad una schiena in truciolare da 8 mm. Sono dotati di serie di piedini metallici di regolazione. Presentano internamente una serie di fori a cremagliera predisposti per i reggi ripiani, per l'attacco delle cerniere e per le viti di unione. I ripiani non sono inclusi.

H > 161,7 CM: RACCOMANDATO FISSAGGIO A MURO E CONSIGLIATO IL FISSAGGIO LATERALE
 H > 161,7 CM: WALL ANCHORING AND FIXING ONE CABINET TO THE NEXT ONE, RECOMMENDED
 H > 161,7 CM: WANDBEFESTIGUNG UND SEITLICHE BEFESTIGUNG EMPFOHLEN
 H > 161,7 CM: FIXATION AU MUR ET SUR LE CÔTÉ RECOMMANDÉE
 H > 161,7 CM: RECOMENDADA FIJACIÓN EN PARED Y LA FIJACIÓN LATERAL

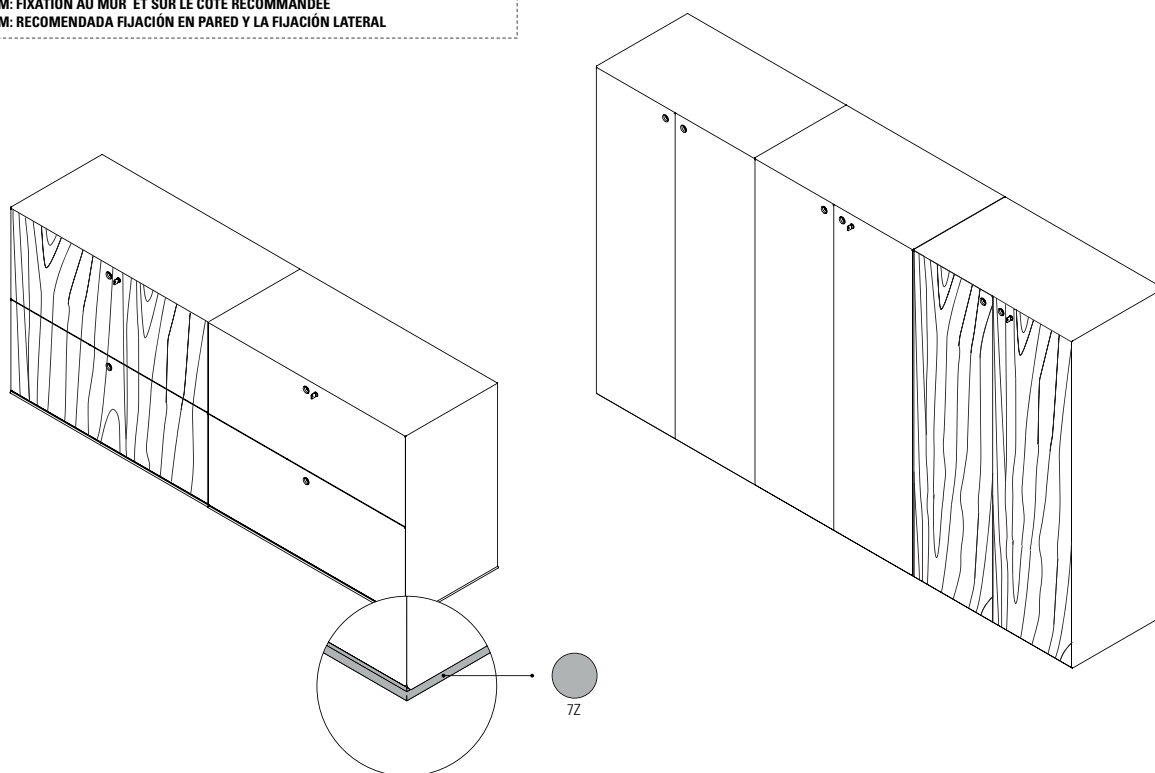

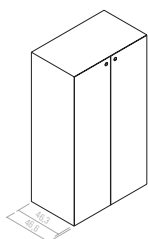
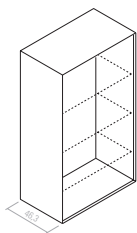

A) CONTENITORI A GIORNO E CON ANTE IN MDF NOBILITATO

F53CBN01 - F53CBN02

Dimensioni (cm)

W80 x D46,3 x H80/120/160/200

Composizione

Struttura perimetrale: pannelli in MDF nobilitato con carte decorative impregnate con resine melaminiche. Spessore 18 mm e bordi sagomati a 45°. Presentano internamente una serie di fori a cremagliera predisposti per i reggi ripiani.

Ante: presenti nel modello F53CBN02. Sono a battente, in pannelli di MDF, nobilitati con carte decorative impregnate con resine melaminiche. Spessore 18 mm e bordi sagomati a 45°.

Hanno maniglia inserita. Adottano speciali cerniere metalliche nichelate con basetta e apertura a 105° e sono fornite di serie di sistema "softclosing". Possono essere configurate con o senza serratura.

Bordi: tutti sagomati a 45° con spigoli arrotondati ed in tinta.

Bordi struttura perimetrale: tutti con bordo Kurz

Bordi ante legno: tutti con bordo Kurz

Schiena: pannello di truciolare nobilitato con carte decorative impregnate con resine melaminiche, resistenti alle abrasioni. Spessore 8 mm.

Accessori di serie

Piedini: regolabili in metallo finitura lucida.

Maniglie: in ABS cromato e di forma circolare sono inserite nelle ante.

Serratura: a tamburo e di forma circolare inserita sull'anta.

Chiusura softclosing (*): sistema di chiusura softclosing composto da ammortizzatore con pistone.

Accessori da ordinare separatamente

Ripiano: riposizionabile, è un pannello di MDF nobilitato con carte decorative impregnate con resine melaminiche, resistenti alle abrasioni. Spessore 18 mm. Bordi tagliati a 90° tranne il bordo frontale che è sagomato a 45°.

Codici articoli F53SHM11, F53SHM21 e F53SHM31.

Schiena di finitura: pannello di MDF nobilitato da 18mm di spessore con bordi tagliati a 45°. Codice articolo F53FB001.



Come viene spedito

Montato

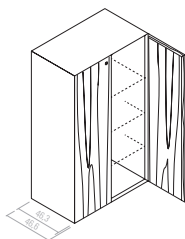

B) CONTENITORE CON ANTE IMPIALLACCiate

F65CBN42

Dimensioni (cm)

W80 x D46,3(46,6) x H80/120/160/200

Composizione

Struttura perimetrale: pannelli in MDF nobilitato con carte decorative impregnate con resine melaminiche. Spessore 18 mm e bordi sagomati a 45°. Presentano internamente una serie di fori a cremagliera predisposti per i reggi ripiani.

Ante: Sono a battente, in MDF impiallacciato e verniciato. Spessore 18 mm e bordi sagomati a 45°. Hanno maniglia inserita. Adottano speciali cerniere metalliche nichelate con basetta e apertura a 105° e sono fornite di serie di sistema "softclosing". Possono essere configurate con o senza serratura.

Bordi: tutti sagomati a 45° con spigoli arrotondati ed in tinta.

Bordi struttura perimetrale: tutti con bordo Kurz.

Bordi ante legno: verniciati.

Schiena: pannello di truciolare nobilitato con carte decorative impregnate con resine melaminiche, resistenti alle abrasioni. Spessore 8 mm.

Accessori di serie

Piedini: regolabili in metallo finitura lucida.

Maniglie: in ABS cromato e di forma circolare sono inserite nelle ante.

Serratura: a tamburo e di forma circolare inserita sull'ante.

Chiusura softclosing (*): sistema di chiusura softclosing composto da ammortizzatore con pistone.

Accessori da ordinare separatamente

Ripiano: riposizionabile, è un pannello di MDF nobilitato con carte decorative impregnate con resine melaminiche, resistenti alle abrasioni. Spessore 18 mm. Bordi tagliati a 90° tranne il bordo frontale che è sagomato a 45°. Codici articoli F53SHM11, F53SHM21 e F53SHM31.

Schiena di finitura: pannello di MDF nobilitato da 18mm di spessore con bordi tagliati a 45°. Codice articolo F53FB001.

Come viene spedito

Montato



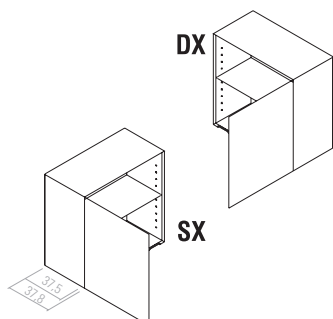

C) CONTENITORE PENSILE A MURO

F63CBH03

Dimensioni (cm)

W60 x D37,5 x H60

Composizione

Struttura perimetrale: realizzata con tecnologia folding, è composta da un'unica fascia di MDF nobilitata con carte decorative impregnate con resine melaminiche che si avvolge sul perimetro della schiena del mobile. Spessore 18 mm e bordi sagomati a 45°. Presenta, sul lato interno dei fianchi, fori predisposti per i reggiripiani. La maniglia viene ricavata direttamente sulla fascia.

Ripiano: riposizionabile, è un pannello di MDF nobilitato con carte decorative impregnate con resine melaminiche. Spessore 18 mm. Bordi sagomati a 90° tranne il bordo frontale che è sagomato a 45°.

Bordi: tutti sagomati a 45° con spigoli arrotondati ed in tinta.

Bordi struttura perimetrale: tutti con bordo Kurz

Bordi ripiano bordo frontale: bordo Kurz

Schiena: pannello di truciolare nobilitato con carte decorative impregnate con resine melaminiche. Spessore 8 mm.

Accessori di serie

Supporto da parete: sistema di aggancio su barra, multiregolabile e con sistema di sicurezza antigancio.

Come viene spedito

Montato

Note

Ferramenta per fissaggio su parete generica inclusi.

Portata massima 10kg.

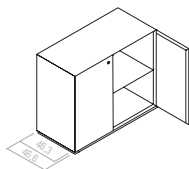

D) CONTENITORE CON ANTE IN MDF NOBILITATO

F65CBN04

Dimensioni (cm)

W100 x **D**46,3 (46,6) x **H**80

Composizione

Struttura perimetrale: realizzata con tecnologia folding, è composta da un'unica fascia di MDF, nobilitata con carte decorative impregnate con resine melaminiche che si avvolge sul perimetro della schiena del mobile. Spessore 18 mm e bordi sagomati a 45°.

Ante: Sono a battente, in pannelli di MDF, nobilitati con carte decorative impregnate con resine melaminiche. Spessore 18 mm e bordi sagomati a 45°. Hanno maniglia inserita. Adottano speciali cerniere metalliche nichelate con basetta e apertura a 105° e sono fornite di serie di sistema "softclosing". Possono essere configurate con o senza serratura.

Bordi: tutti sagomati a 45° con spigoli arrotondati ed in tinta.

Bordi struttura perimetrale: tutti con bordo Kurz

Bordi frontali: tutti con bordo Kurz

Schiena: pannello di truciolare nobilitato con carte decorative impregnate con resine melaminiche. Spessore 8 mm.

Accessori di serie

Piedini: regolabili in metallo finitura lucida.

Maniglie: in ABS cromato e di forma circolare sono inserite nelle ante.

Serratura: a tamburo e di forma circolare inserita sull'anta.

Profilo a terra ():** sul fondo del contenitore viene fissato un profilo in alluminio estruso di finitura.

Chiusura softclosing (*): sistema di chiusura softclosing composto da ammortizzatore con pistone.

Ripiano: riposizionabile, è un pannello di MDF nobilitato con carte decorative impregnate con resine melaminiche, resistenti alle abrasioni. Spessore 18 mm. Bordi tagliati a 90° tranne il bordo frontale che è sagomato a 45°.

Come viene spedito

Montato



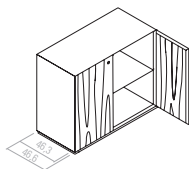

E) CONTENITORE CON ANTE IMPIALLACCiate

F65CBN44

Dimensioni (cm)

W100 x **D**46,3 (46,6) x **H**80

Composizione

Struttura perimetrale: realizzata con tecnologia folding, è composta da un'unica fascia di MDF, nobilitata con carte decorative impregnate con resine melaminiche che si avvolge sul perimetro della schiena del mobile. Spessore 18 mm e bordi sagomati a 45°.

Ante: Sono a battente, in pannelli di MDF impiallacciato. Spessore 18 mm e bordi sagomati a 45°. Hanno maniglia inserita. Adottano speciali cerniere metalliche nichelate con basetta e apertura a 105° e sono fornite di serie di sistema "softclosing". Possono essere configurate con o senza serratura.

Bordi: tutti sagomati a 45° con spigoli arrotondati ed in tinta.

Bordi struttura perimetrale: tutti con bordo Kurz
Bordi frontalini: verniciati in tinta

Schiena: pannello di truciolare nobilitato con carte decorative impregnate con resine melaminiche. Spessore 8 mm.

Accessori di serie

Piedini: regolabili in metallo finitura lucida.

Maniglie: in ABS cromato e di forma circolare sono inserite nelle ante.

Serratura: a tamburo e di forma circolare inserita sull'anta.

Profilo a terra ():** sul fondo del contenitore viene fissato un profilo in alluminio estruso di finitura.

Chiusura softclosing (*): sistema di chiusura softclosing composto da ammortizzatore con pistone.

Ripiano: riposizionabile, è un pannello di MDF nobilitato con carte decorative impregnate con resine melaminiche, resistenti alle abrasioni. Spessore 18 mm. Bordi tagliati a 90° tranne il bordo frontale che è sagomato a 45°.

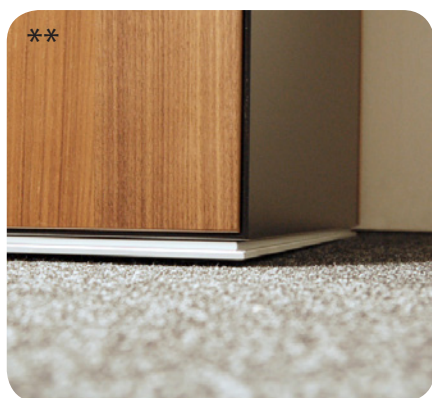

Come viene spedito

Montato

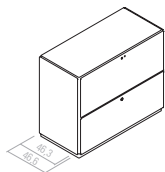
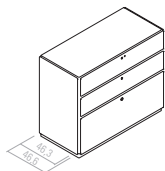

F) CONTENITORE CLASSIFICATORE E CLASSIFICATORE+CASSETTI

F65CBF02 - F65CBF03

Dimensioni (cm)

W100 x D46,3 x H80

Composizione

Struttura perimetrale: realizzata con tecnologia folding, è composta da un'unica fascia di MDF, nobilitata con carte decorative impregnate con resine melaminiche che si avvolge sul perimetro della schiena del mobile. Spessore 18 mm e bordi sagomati a 45°.

Frontalini cassetti: pannelli di MDF, nobilitati con carte decorative impregnate con resine melaminiche. Spessore 18 mm e bordi sagomati a 45°. Hanno maniglie inserite e serratura montata sul primo frontalino (con asta di comando per la chiusura sul retro).

Bordi: tutti sagomati a 45° con spigoli arrotondati ed in tinta.

Bordi struttura perimetrale: tutti con bordo Kurz

Bordi frontalini: tutti con bordo Kurz

Cassetti: in lamiera di ferro stampata e verniciata nera a polveri epossidiche e predisposti per l'inserimento di appositi divisori. Scorrono su guide telescopiche dotate di cuscinetti a sfera.

Telaio classificatore: costituiti da telaio in lamiera di ferro piegata, con verniciatura epossidica colore nero, adatta al supporto di cartelle sospese con interasse di 38cm (*). Sono scorrevoli su guide con cuscinetti a sfere e adottano dispositivo "softclosing".

Le guide sono ad estrazione totale.

Schiena: pannello di truciolare nobilitato con carte decorative impregnate con resine melaminiche. Spessore 8 mm.

Accessori di serie

Piedini: regolabili in metallo finitura lucida.

Maniglie: in ABS cromato e di forma circolare sono inserite nei frontalini.

Serratura: con chiave, è montata sul primo cassetto e permette la chiusura simultanea dei cassetti mediante asta metallica di comando (sul retro).

Profilo a terra ():** sul fondo del contenitore viene fissato un profilo in alluminio estruso di finitura.

Chiusura softclosing: sistema di chiusura con meccanismo di autorientro ammortizzato.

Come viene spedito

Montato

Note

Il sistema di apertura è antiribaltamento.



*

Cartelle 38cm

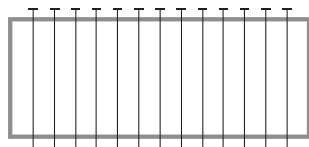

Cartelle 33/38cm con accessorio F90AC018

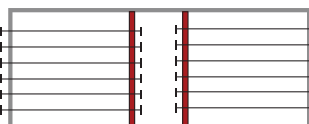

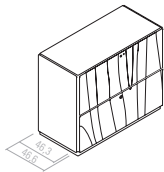
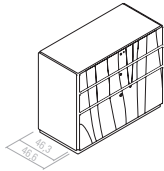

G) CONTENITORE CLASSIFICATORE E CLASSIFICATORE+CASSETTI CON ANTE IMPIALLACCIATE

F65CBF42 - F65CBF43

Dimensioni (cm)

W100 x D46,3 (46,6) x H80

Composizione

Struttura perimetrale: realizzata con tecnologia folding, è composta da un'unica fascia di MDF, nobilitata con carte decorative impregnate con resine melaminiche che si avvolge sul perimetro della schiena del mobile. Spessore 18 mm e bordi sagomati a 45°.

Frontalini cassetti: pannelli di MDF impiallacciato.

Spessore 18 mm e bordi sagomati a 45°.

Hanno maniglie inserite e serratura montata sul primo frontalino (con asta di comando per la chiusura sul retro).

Bordi: tutti sagomati a 45° con spigoli arrotondati ed in tinta.

Bordi struttura perimetrale: tutti con bordo Kurz.

Bordi frontalini: verniciati in tinta.

Cassetti: in lamiera di ferro stampata e verniciata nera a polveri epossidiche e predisposti per l'inserimento di appositi divisori. Scorrono su guide telescopiche dotate di cuscinetti a sfera.

Telaio classificatore: costituiti da telaio in lamiera di ferro piegata, con verniciatura epossidica colore nero, adatta al supporto di cartelle sospese con interasse di 38cm (*). Sono scorrevoli su guide con cuscinetti a sfere e adottano dispositivo "softclosing".

Le guide sono ad estrazione totale.

Schiena: pannello di truciolare nobilitato con carte decorative impregnate con resine melaminiche. Spessore 8 mm.

Accessori di serie

Piedini: regolabili in metallo finitura lucida.

Maniglie: in ABS cromato e di forma circolare sono inserite nei frontalini.

Serratura: con chiave, è montata sul primo cassetto e permette la chiusura simultanea dei cassetti mediante asta metallica di comando (sul retro).

Profilo a terra ():** sul fondo del contenitore viene fissato un profilo in alluminio estruso di finitura.

Chiusura softclosing: sistema di chiusura con meccanismo di autorientro ammortizzato.

Come viene spedito

Montato

Note

Il sistema di apertura è antiribaltamento.

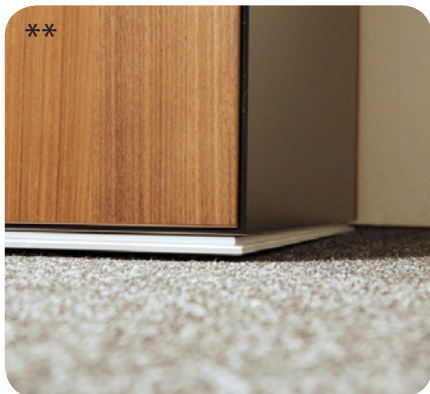

*

Cartelle 38cm

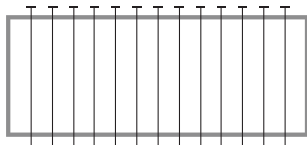

Cartelle 33/38cm con accessorio F90AC018

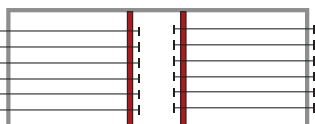

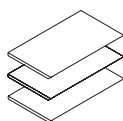
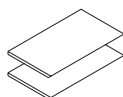
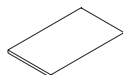

I) RIPIANI IN LEGNO

F53SHW11 - F53SHW21 - F53SHW31

Dimensioni (cm)

W36,2/76,2 x **D**39 x **H**1,8

Composizione

I ripiani sono in pannello di MDF nobilitato da 18mm di spessore con bordo anteriore sagomato a 45° rivestito con un film continuo (bordo Kurz).

Adottano un sistema reggiriipiano metallico con spine e viti di serraggio, anti caduta.

Come viene spedito

Pezzo unico

Note

Reggiriipiani compresi.

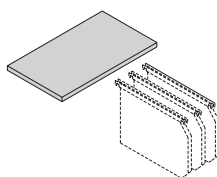

J) RIPIANO METALLICO

F90SHM01

Dimensioni (cm)

W76,1/86,1 x **D**40,8 x **H**2,5

Composizione

I ripiani sono costruiti in lamiera di ferro opportunamente piegata e saldata, con verniciatura epossidica in finitura 6T, 6K, 6W e 6S. Ha bordi sagomati a 90°.

Come viene spedito

Pezzo unico

Note

Reggiriipiani compresi.



K) SCHIENA DI FINITURA PER CONTENITORI

F53FB001

Dimensioni (cm)

W39,3/79,3/89,3 x **D**1,8 x **H**79,3

W39,3/79,3 x **D**1,8 x **H**119,3/159,3

W79,3 x **D**1,8 x **H**199,3

Composizione

Pannello di MDF nobilitato da 18mm di spessore con bordi tagliati a 45°.

E' avvitabile alla schiena dei contenitori dall'interno dei mobili.

Consigliata in caso di uso dei mobili a centro stanza.

Come viene spedito

Pezzo unico

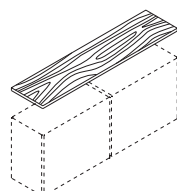
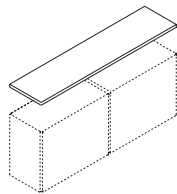

L) TOP PER MOBILI, IN MDF MELAMINICO O IMPIALLACCIATO

F53CT001 - F63CT001

Dimensioni (cm)

nobilitato W150,2/225,3/160,2/180,2/200,2/240,3/270,3/300,3 x D37,5/46,3

impiallacciato W100,1/200,2/300,3 x D46,3

Composizione

Pannello in MDF da 8mm con bordi arrotondati e verniciati in tinta (*).

Come viene spedito

Pezzo unico

Note

Per il fissaggio vengono utilizzate delle strisce di biadesivo.

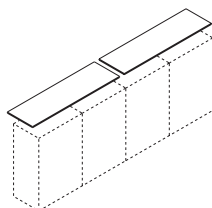
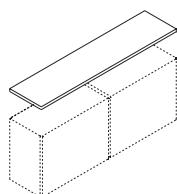

M) TOP PER MOBILI IN CUOINETTO

F65CT001 - F65CT003

Dimensioni (cm)

singolo W100,1/200,1/300,1 x D47,1

doppio W400,1 x D47,1

Composizione

Pannello in truciolare, spessore 8mm, rivestito in cuoio in tutte le varianti di colore a listino. Il rivestimento avvolge uniformemente tutto il pannello, spigoli e giunture comprese. Le giunture sono tagliate al vivo e rifinite con un rilievo.

Come viene spedito

Pezzo unico

Note

Per il fissaggio vengono utilizzate delle strisce di biadesivo.

Per realizzare un top W400 rivestito in Cat. K, utilizzare un F65CT003, che è composto da un top W200 DX e un top W200 SX.

8. Pannellature modulari

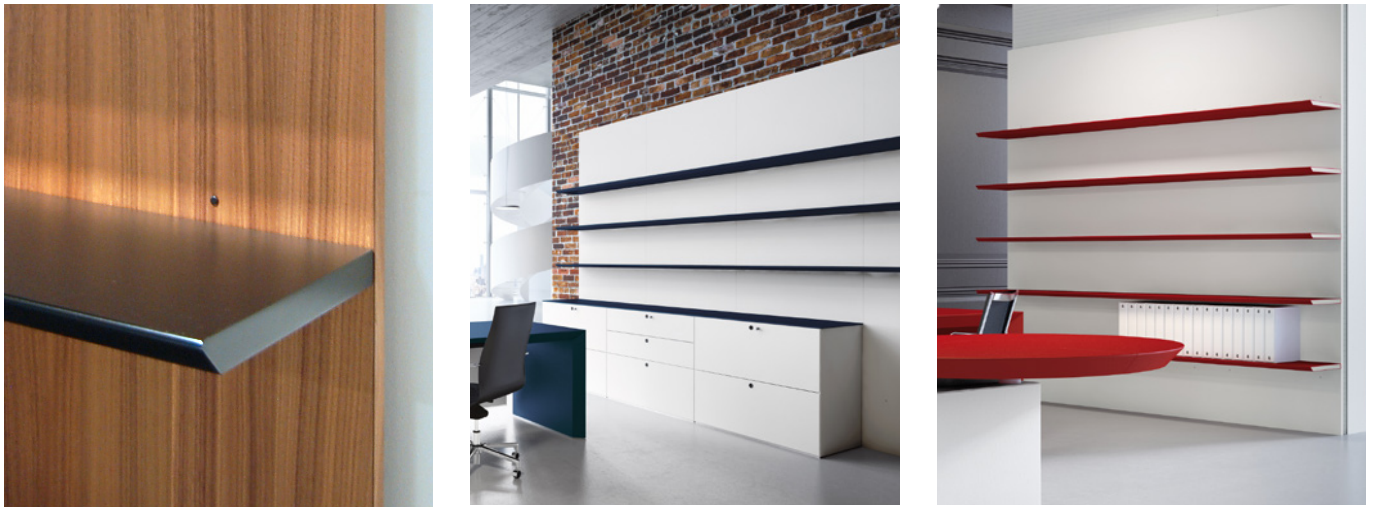

Le pannellature modulari, utilizzano una serie di elementi accostabili, in nobilitato finitura nera (QK) o bianca (B5/BN), o in impiallacciato finitura Rovere chiaro (RC) o Noce (NT). L'intero pannello comprende gli accessori portanti, di struttura, e i tasselli ad espansione per il fissaggio su muro di cemento. I ripiani sono rivestiti in cuoietto per pannelli in QK, B5 o BN, oppure in QK, B5 o BN per pannelli in RC o NT.

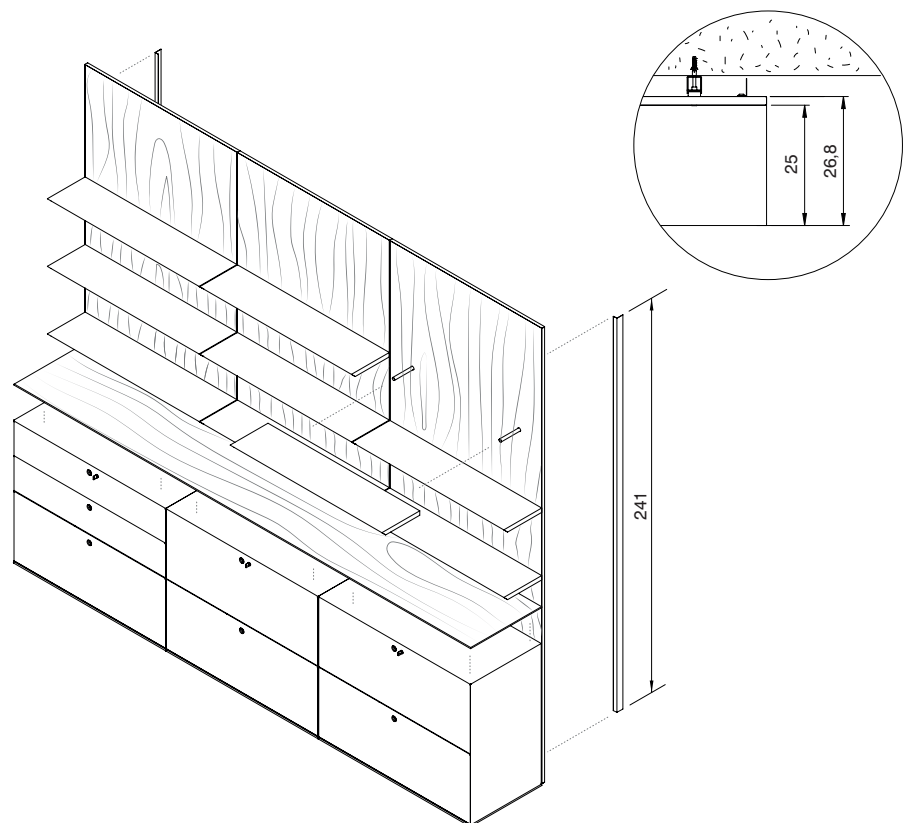

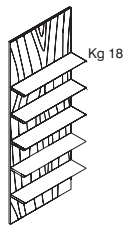
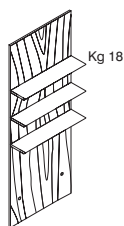
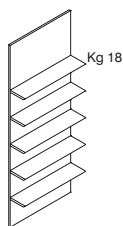
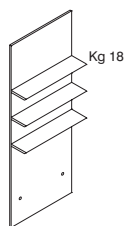

A) PANNELLI BOISERIE E LIBRERIE

F65PNW17 - F65PNK53 - F65PNK55 - F63PNW17 - F63PNK53 - F63PNK55

Dimensioni (cm)

Pannello boiserie liscio **W100 x D1,8 x H260**

Pannello libreria **W100 x D25+6 x H260**

Composizione

Pannello: truciolare nobilitato da 18mm, che può essere in melaminico o impiallacciato nelle finiture disponibili a listino.

Il pannello liscio è provvisto di quattro fori per il fissaggio a muro, presenti anche sui modelli libreria che però sono provvisti anche di altri fori per il fissaggio delle mensole.

I pannelli semplici e/o libreria possono essere accostati tra loro in più elementi.

Ripiani: realizzati in MDF (spessore 28mm) nobilitati in melaminico o rivestiti a cuoietto nelle finiture disponibili a listino. Il bordo frontale è sagomato a 45°.

Sono predisposti per l'inserimento di appositi supporti metallici, in dotazione, con sistema di regolazione per l'allineamento.

Sono disponibili due combinazioni: a tre oppure a cinque ripiani.

Accessori di serie

Struttura portante: composta da barre in acciaio che vengono fissate al retro del pannello. Sono inclusi coprifori in colore secondo la tabella degli abbinamenti cromatici.

Tasselli: ad espansione per il fissaggio su parete generica.

Piedini: metallici regolabili

Accessori da ordinare separatamente

Coppia di profili verticali di chiusura: in finitura 6K e 6W, codice F65AC013.

Come viene spedito

Pezzo unico

Note

Ciascun ripiano può sopportare un carico massimo ammissibile di 18Kg.

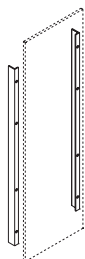
**B) COPPIA PROFILI VERTICALE DI CHIUSURA**

F65AC013

Dimensioni (cm)**W2 x D3,7 x H241****Composizione**

I profili verticali di chiusura, disponibili verniciati in 6K e 6W, chiudono gli spazi verticali a vista delle pannellature, rifinando gli elementi.

Come viene spedito

Pezzo unico

9) Esempi collegamenti elettrici

Attenersi alle disposizioni locali sui collegamenti elettrici!

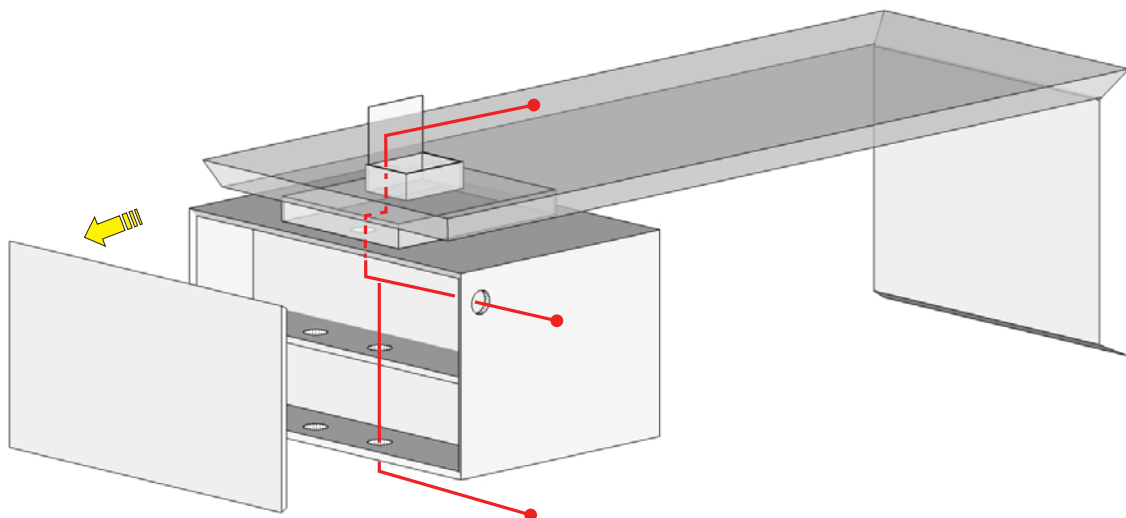
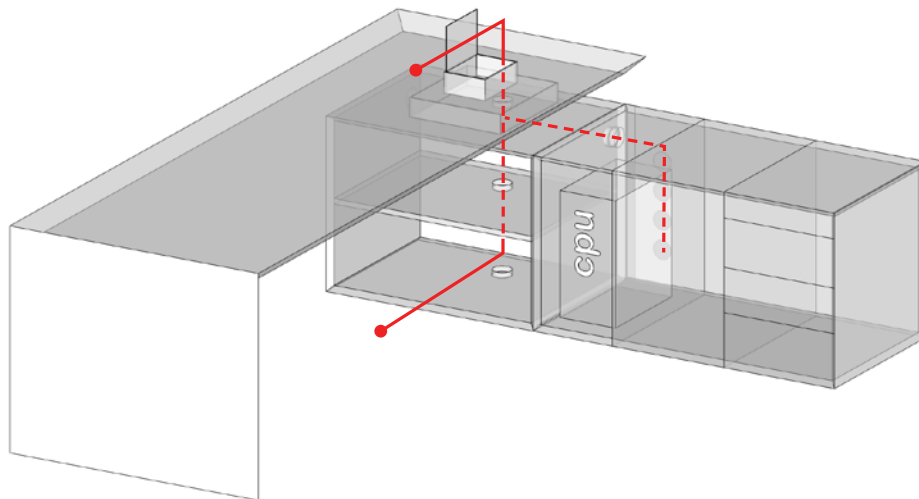

Attenersi alle disposizioni locali sui collegamenti elettrici!

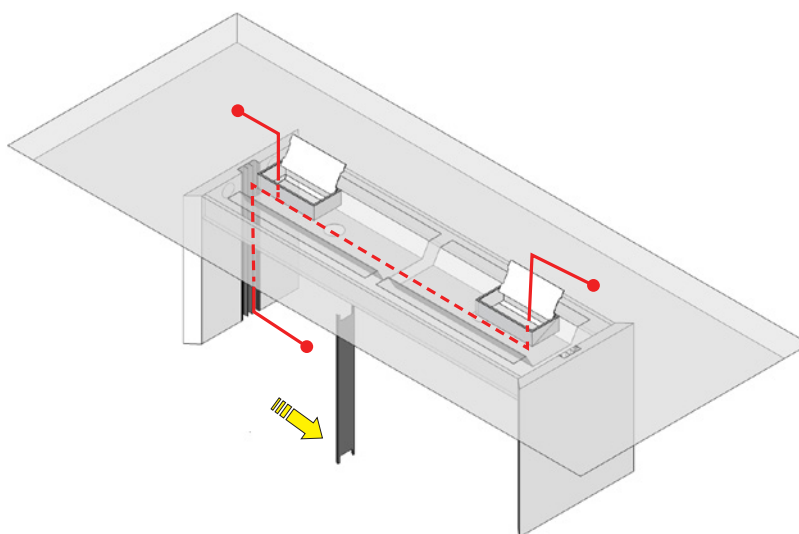
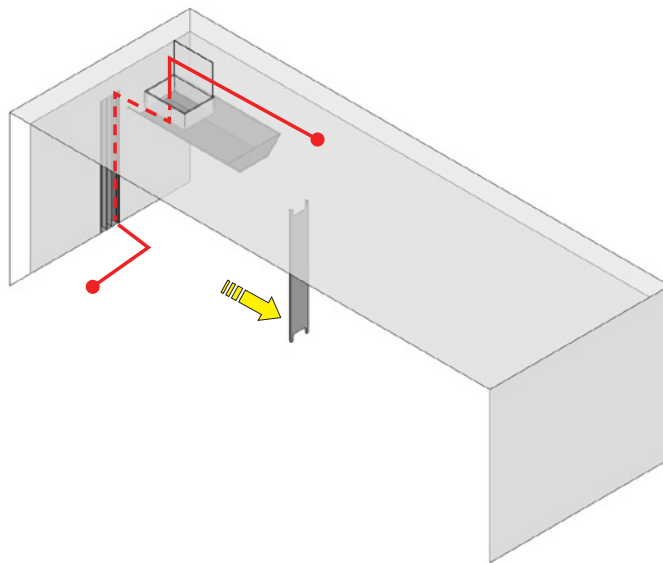

Attenersi alle disposizioni locali sui collegamenti elettrici!

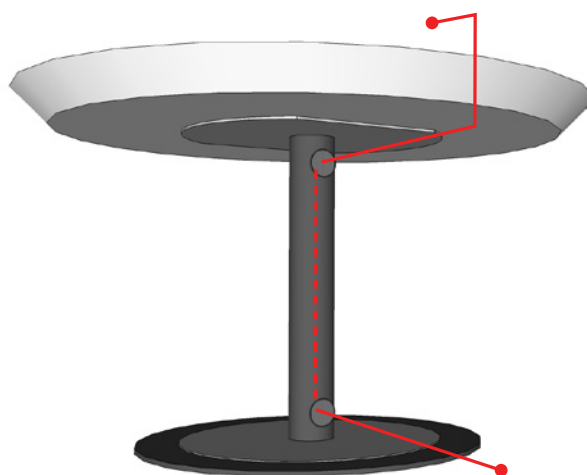
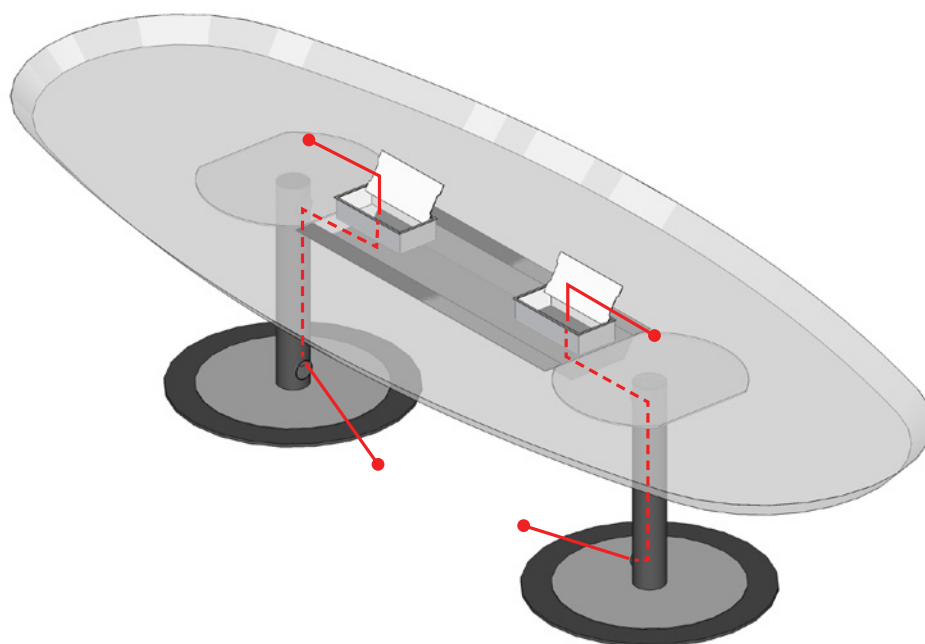

Pannelli ed elementi in legno

<p>TAMBURATI</p>		
<p>Spessore pannello</p>	<p>50 mm</p>	<p>70 mm</p>
<p>Descrizione pannello</p>	<p>Telaio interno in MDF con alveolare in carta craft (38 mm), accoppiato a due fogli esterni di MDF da 8mm di spessore (8+38+8mm)</p>	<p>Telaio interno in MDF con alveolare in carta craft (50 mm), accoppiato a due fogli esterni di MDF da 8mm di spessore (8+50+8mm)</p>
<p>Note sulla finitura/verniciatura</p>	<p>Impiallacciati NT - RC</p>	<p>I piani impiallacciati vengono stuccati, levigati e rifiniti con una verniciatura trasparente applicata a spruzzo, esaltando la finitura a poro aperto.</p>
	<p>Rivestimento Cat. K</p>	<p>Cuoietto spessore 2mm.</p>

Per le specifiche vincolanti riguardanti i colori e le finiture, vi preghiamo di ordinare il kit dei materiali e tessuti disponibili per i prodotti Fantoni.

MDF			
Spessore pannello	12-19 mm	19-30 mm	30-45 mm
Peso specifico pannello	760 kg/mc ±5%	730 kg/mc ±5%	730 kg/mc ±5%
Caratteristiche meccaniche	Conforme UNI EN 622-5 e UNI EN 13986		
Reazione al fuoco	Classe D-s2, d0 secondo UNI EN 13986		
Leganti impiegati	Resine a base d'urea formaldeide		
Formaldeide	Basso contenuto di formaldeide, Classe di formaldeide E1, conforme CARB Phase 2, conforme D.M 10/10/2008		

Nobilizzazione: caratteristiche fisico-meccaniche	Comportamento della superficie all'azione dei prodotti vari (UNI EN12720)	Classe B*
	Comportamento della superficie all'usura per abrasione (UNI 9115)	Livello 5 -Tinte unite Livello 3 - Legni
	Valutazione della resistenza al calore secco (UNI EN12722)	Classe B*
	Valutazione della resistenza al calore umido (UNI EN12721)	Classe B*
	Resistenza della superficie alla sigaretta (UNI 9241)	Livello 3
	Resistenza della superficie alla luce (UNI 9427)	Livello 5
	Resistenza della superficie al graffio (UNI 9428)	Livello 4
	Resistenza allo sporco (UNI 9300)	Livello 4

* in accordo con la UNI U41101400

TRUCIOLARE			
Spessore pannello	8-13 mm	13-20 mm	25-32 mm
Peso specifico pannello	710 kg/mc ±7%	700 kg/mc ±7%	670 kg/mc ±7%
Caratteristiche meccaniche	Conformi UNI EN 312 e UNI EN 13986		
Reazione al fuoco	Classe D-s2, d0 secondo UNI EN 13986		
Leganti impiegati	Resine a base d'urea formaldeide		
Formaldeide	Basso contenuto di formaldeide, Classe di formaldeide E1, conforme CARB Phase 2, conforme D.M 10/10/2008		

Nobilitazione: caratteristiche fisico-meccaniche	Comportamento della superficie all'azione dei prodotti vari (UNI EN12720)	Classe B*
	Comportamento della superficie all'usura per abrasione (UNI 9115)	Livello 5 -Tinte unite Livello 3 - Legni
	Valutazione della resistenza al calore secco (UNI EN12722)	Classe B*
	Valutazione della resistenza al calore umido (UNI EN12721)	Classe B*
	Resistenza della superficie alla sigaretta (UNI 9241)	Livello 3
	Resistenza della superficie alla luce (UNI 9427)	Livello 5
	Resistenza della superficie al graffio (UNI 9428)	Livello 4
	Resistenza allo sporco (UNI 9300)	Livello 4

* in accordo con la UNI U41101400

Rivestimento

Cat. K Cuoietto	
Composizione	Ricavato dallo strato inferiore del cuoio, conciato al cromo e successivamente riconciato con sostanze di origine vegetale. La superficie è tinta con resina poliuretanica in emulsione acquosa e rifinita con vernice trasparente alla nitrocellulosa.
Spessore	1,9/2,1mm
Resistenza abrasione	Giri 1000 IUF / 450
Comportamento al fuoco	Classe 1IM
Solidità colore alla luce	IUF / 401 - Tolleranza: da 4 a 5
Manutenzione	Per quanto riguarda la pulizia della pelle, generalmente le macchie vengono respinte e rimangono in superficie; in questo modo possono venire facilmente eliminate all'istante con un panno asciutto. Per le macchie di natura diversa, può essere sufficiente sfregare leggermente con un panno pulito leggermente umido in acqua e sapone neutro. N.B.: I suggerimenti per la pulizia del pellame sono basati su informazioni in cui, crediamo, si possa fare affidamento. Tali suggerimenti sono stati dati in buona fede, ma senza alcuna garanzia perchè le condizioni ed i metodi di impiego sono al di fuori del nostro controllo.
Colori disponibili	Per l'elenco dei colori consultare il campionario dei tessuti in vigore.

Uso, assistenza, manutenzione, disassemblaggio

CONSIGLI PER L'USO

Gli articoli della Collezione devono essere utilizzati solo come previsto dalla destinazione d'uso nel rispetto delle normali precauzioni generali. In caso di utilizzo inappropriato sussiste il rischio di incidente.

ASSISTENZA

Le operazioni di assistenza, come ad esempio la sostituzione o riparazione di particolari componenti, devono essere eseguiti esclusivamente da personale specializzato appositamente addestrato.

CONSIGLI PER LA MANUTENZIONE

È assolutamente sconsigliato l'uso di prodotti abrasivi, liquidi e non, di sostanze solventi o di acidi, anche in piccola percentuale.

MOBILI E PARTI IN LEGNO

I mobili sono costituiti da pannelli aventi superfici nobilitate con particolari procedimenti e sono lavabili con detersivi liquidi neutri, usati per la comune pulizia domestica.

Una pulizia giornaliera può essere fatta con un comune panno umido o spray antipolvere.

PARTI IMPIALLACCiate

Per la pulizia ordinaria delle superfici impiallacciate, si consiglia di utilizzare un panno in microfibra asciutto.

PARTI CROMATE

Pulire con panno morbido imbevuto leggermente con un prodotto per la pulizia dell'acciaio.

PARTI IN PLASTICA

Usare panno morbido imbevuto leggermente con acqua senza insistere, ripassare poi con panno asciutto.

RIVESTIMENTO

Consultare le tabelle nella sezione caratteristiche materiali.

CONSIGLI PER IL DISASSEMBLAGGIO

I mobili della Collezione sono essenzialmente composti da pannelli in Truciolare o MDF nobilitati. I componenti in metallo o in materiale plastico sono facilmente disassemblabili seguendo il percorso inverso delle istruzioni di montaggio disponibili nel portale Fantoni.

Per lo smaltimento dei materiali attenersi alle disposizioni locali e normativa vigente relative allo smaltimento e riciclo dei rifiuti.



Fantoni SpA

*I-33010 Osoppo/Udine
Telefono +39 0432 9761
Telefax +39 0432 986266
info@fantoni.it
www.fantoni.it*